

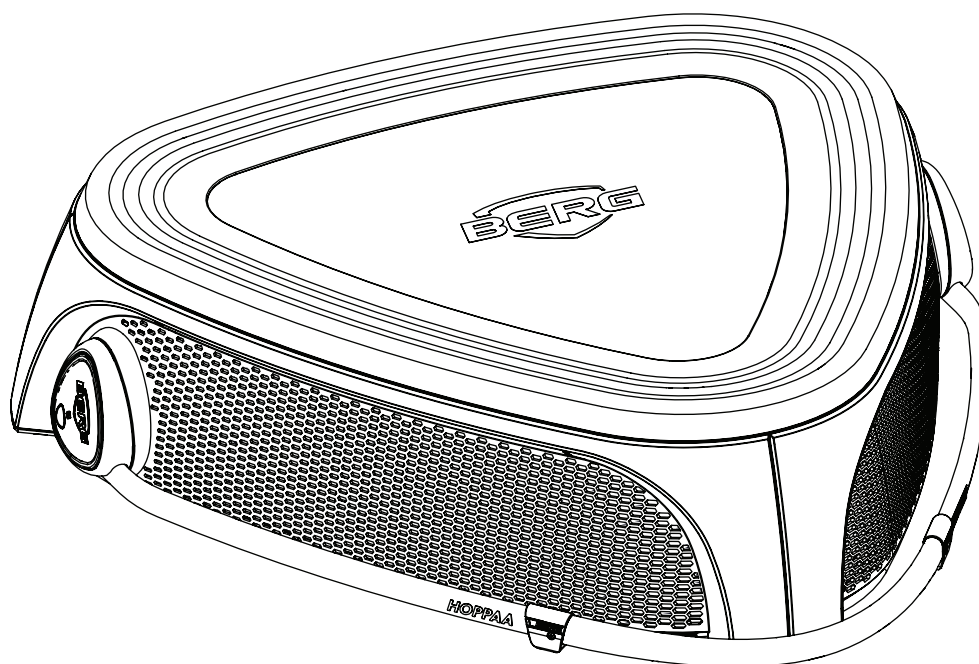

## BERG Hoppaa

User manual  
Gebruikshandleiding  
Gebrauchsanweisung  
Mode d'emploi  
Brugermanual  
Instruktionsbok  
Bruksanvisningen  
Käyttöopas  
Manuale di istruzioni  
Manual de instrucciones



### ⚠ WARNING

Strangulation hazard - Long cord in it's unassembled state  
Adult assembly required, throw the packaging cords away  
Keep the user manual for future reference

### ⚠ ADVERTENCIAS

Peligro de estrangulamiento - Cuerda larga sin montar  
Se requiere ensamblaje por un adulto, deseche los cables de embalaje  
Conservar las instrucciones para uso futuras

### ⚠ WAARSCHUWING

Verwurgingsgevaar - Lang koord, in ongemonteerde staat  
Te monteren door een volwassene, gooi de verpakingskoorden weg  
Bewaar de gebruikshandleiding voor toekomstig gebruik

### ⚠ ADVARSEL

Stranguleringsfare - Lang snor. Små dele i umonteret tilstand  
Skal samles af en voksen, smid emballagesnorene væk  
Gem brugervejledningene til fremtidig reference

### ⚠ ACHTUNG

Strangulationsgefahr - Lange Schnur im zerlegten Zustand  
Der Zusammenbau ist durch einen Erwachsenen vorzunehmen, Werfen  
Sie die Verpackungsschnüre weg  
Bewahren Sie die Anleitung für die zukünftige Verwendung

### ⚠ ATTENZIONE

Pericolo di strangolamento - Lunga corda nel prodotto non assemblato  
Richiesto assemblaggio da parte di un adulto, gettare via  
i cavi di imballaggio  
Conservare le istruzioni per un uso future

### ⚠ ATTENTION

Danger de strangulation - Longue corde non assemblées  
Assemblage par un adulte requis, jeter les cordons d'emballage  
Conservé la mode d'emploi pour utilisation future

### ⚠ VARNINGAR

Risk för strypning - Långt snöre. Delar i omonterat tillstånd  
Montering av en vuxen krävs, kasta förpackningsladdarna  
Behåll användarmanualen för framtida bruk

### ⚠ ADVARSEL

Kvelningsfare - Lang ledning i umontert tilstand  
Voksenmontering kræves, kast emballasjesnorene  
Ta vare på brukervejledningene for fremtidig referanse

### ⚠ VAROITUS

Kuristumisvaara - Pitkä johto kokoamattomana.  
Vaatii aikuisen kokoamisen, heitä pakkausjohdot pois  
Säilytä käyttöohje myöhempää tarvetta varten

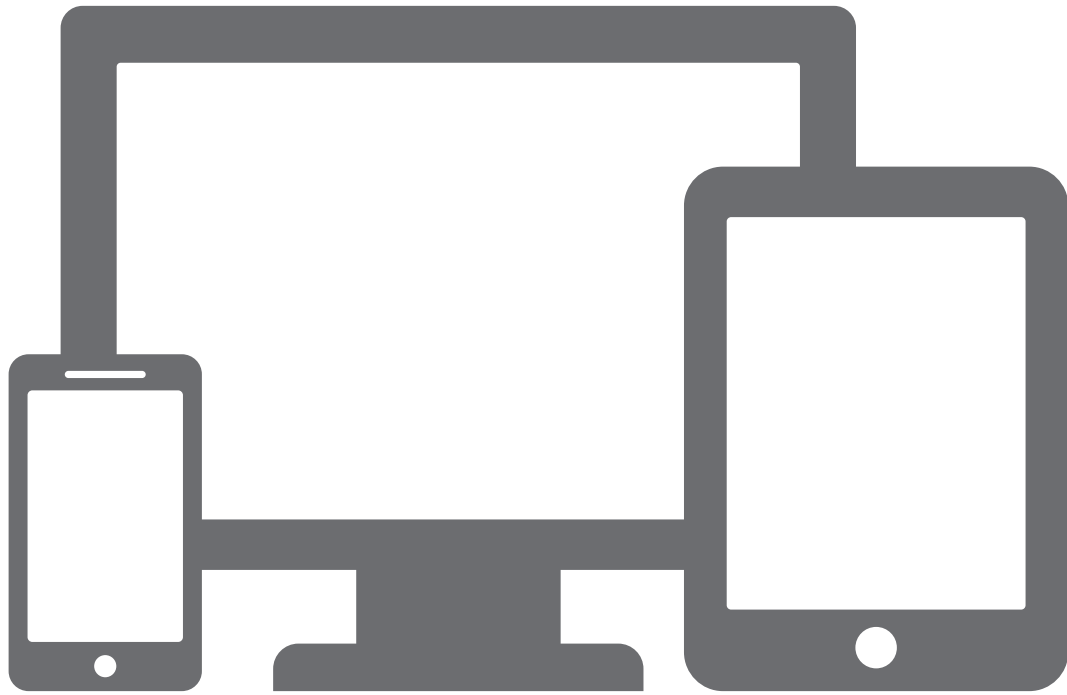

Go to the BERG toys channel on



for installation instruction video's  
[www.youtube.com/bergtoys](http://www.youtube.com/bergtoys)

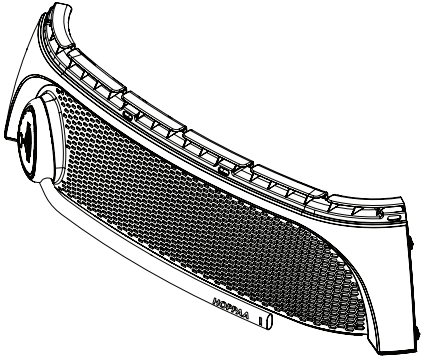

1 1x

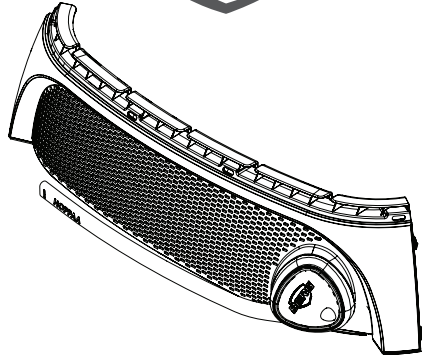

2 1x

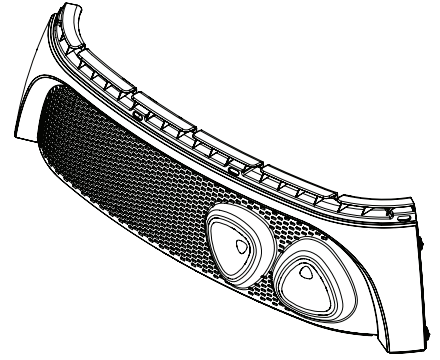

3 1x

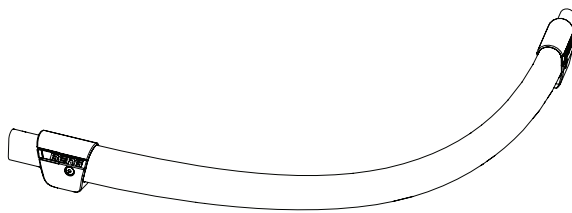

4 1x

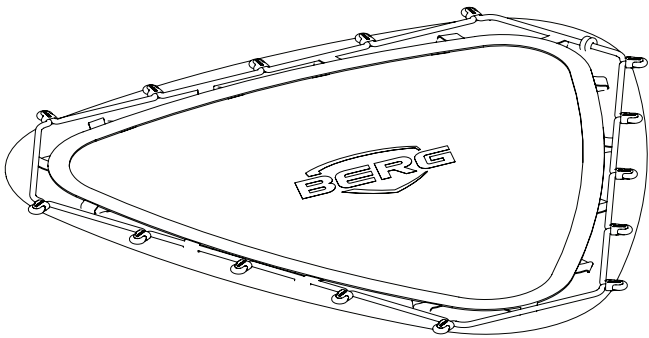

5 1x

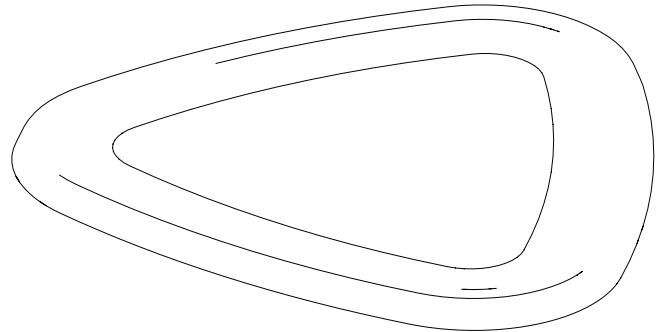

6 1x

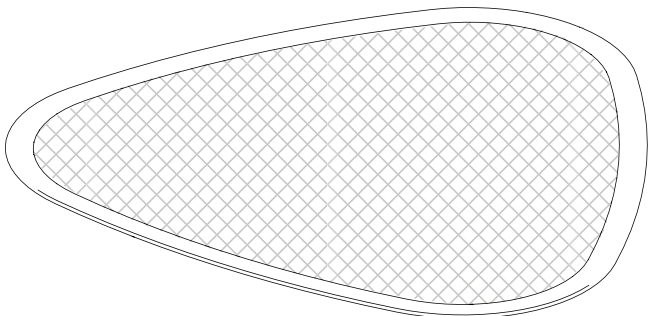

7 1x

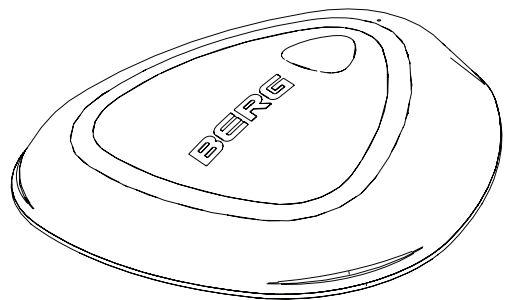

8 6x



1

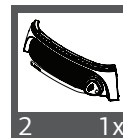
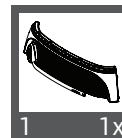
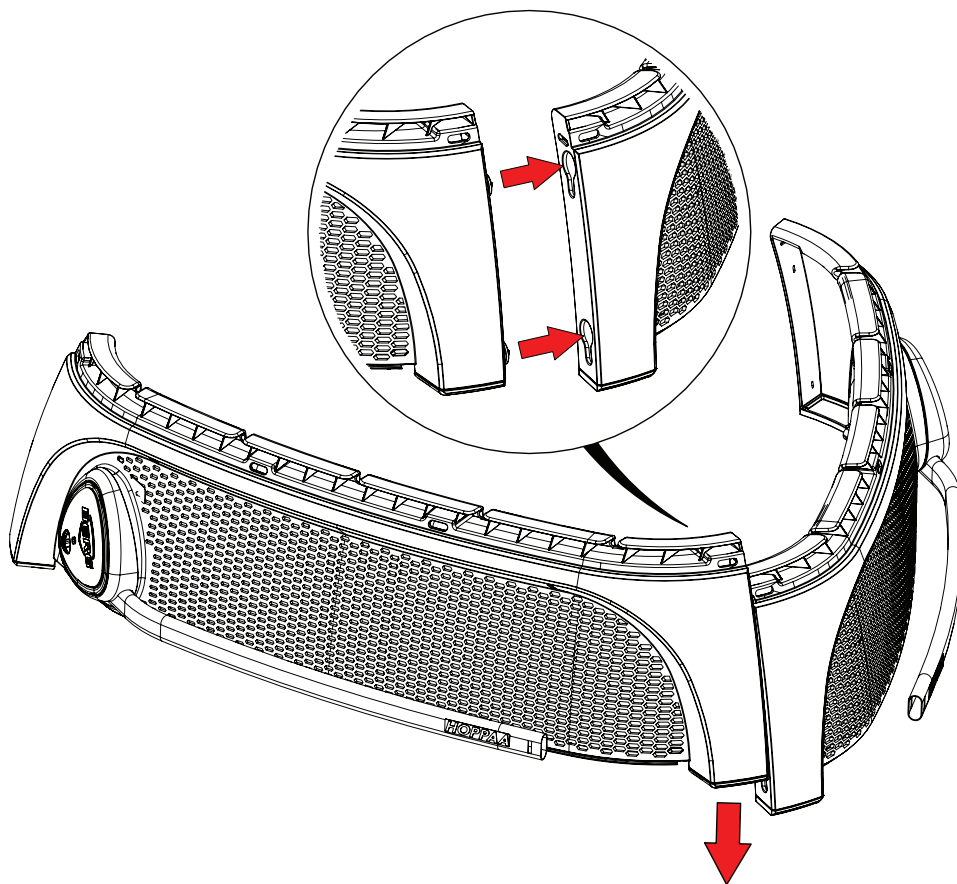

2

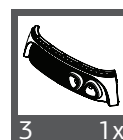
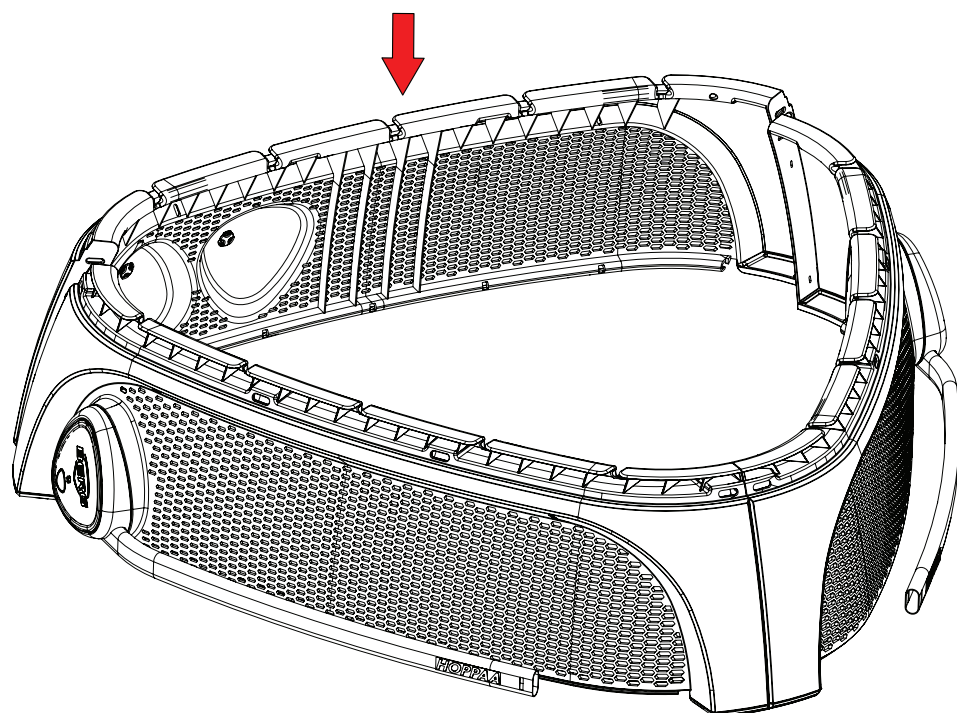

3

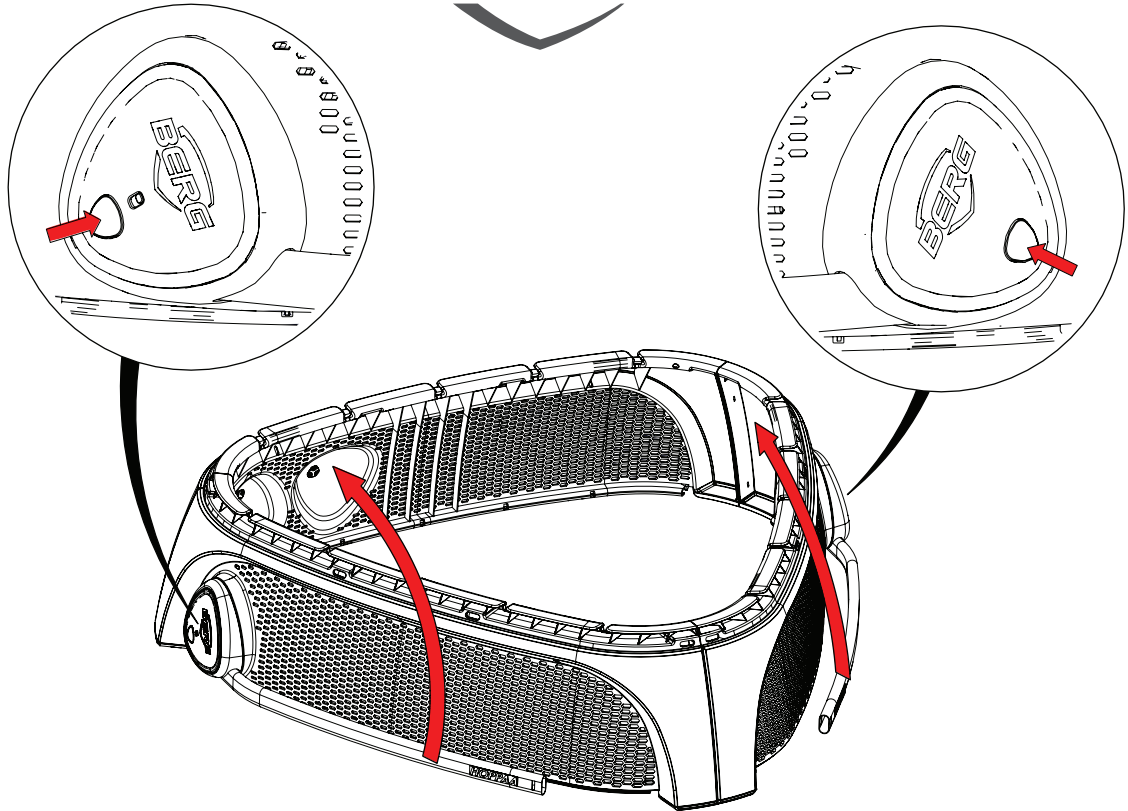

4

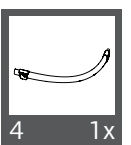
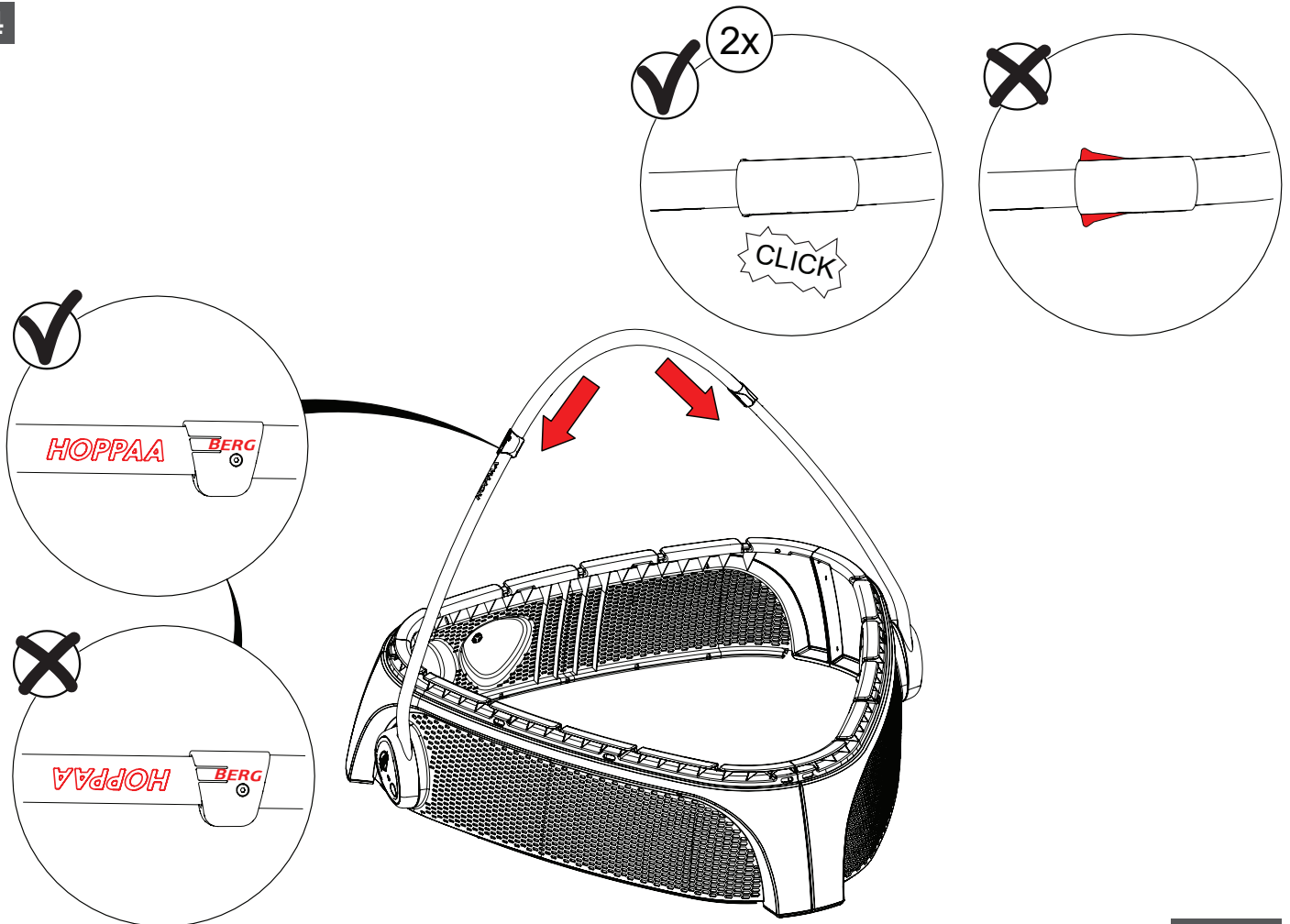

5

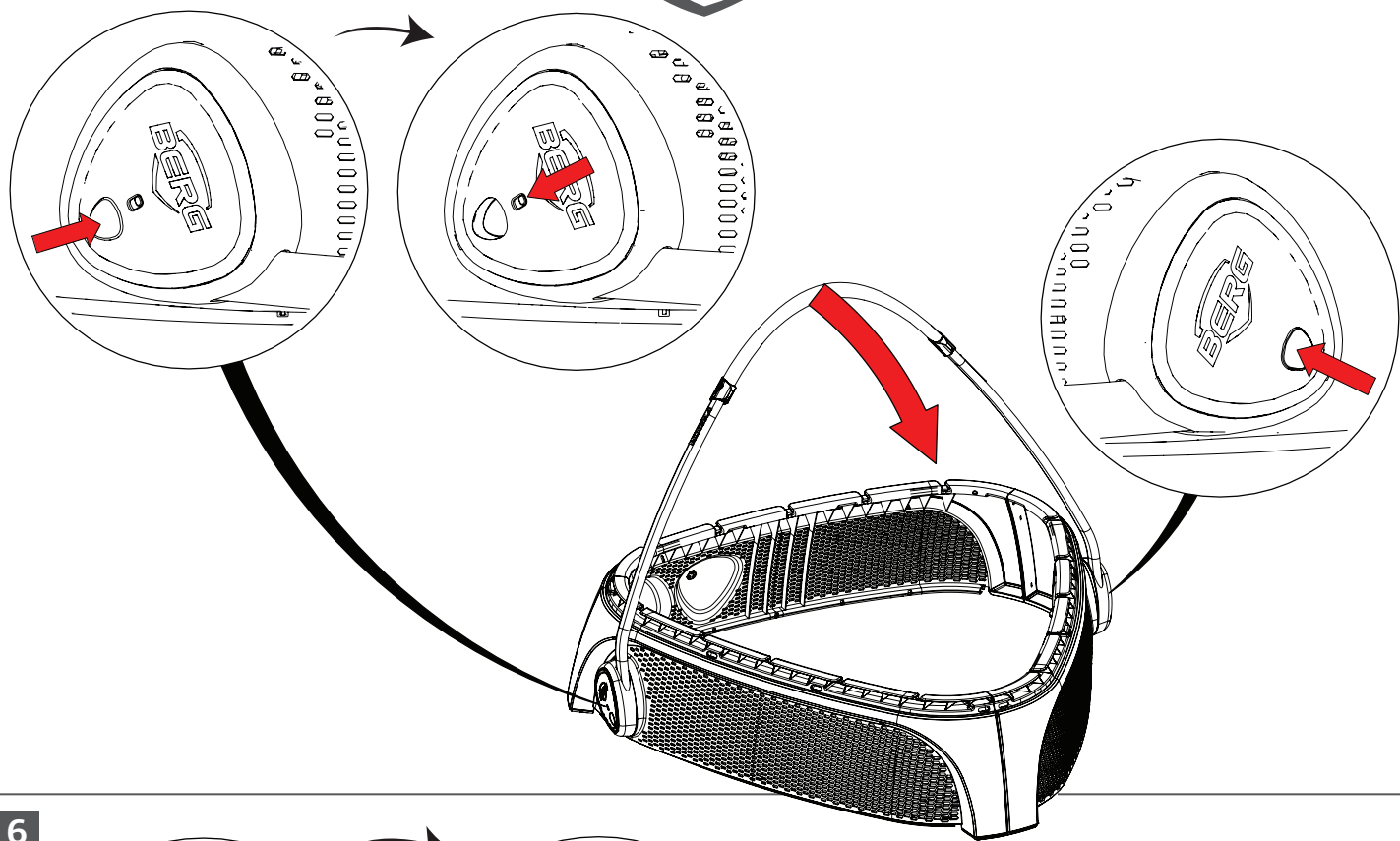

6

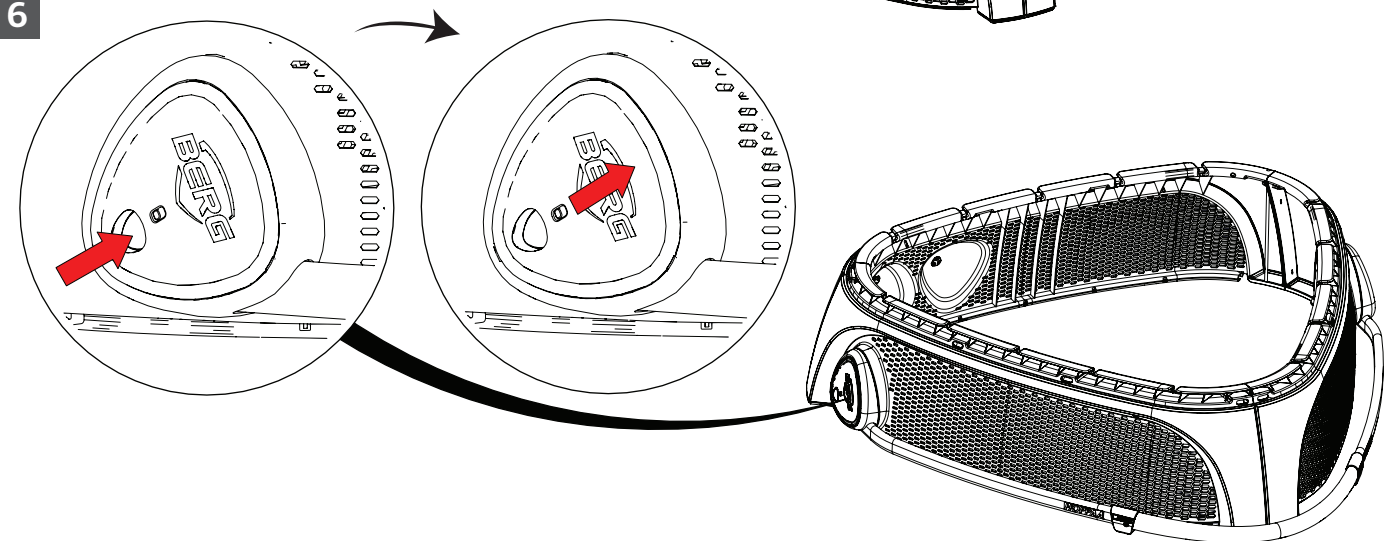

7

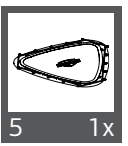
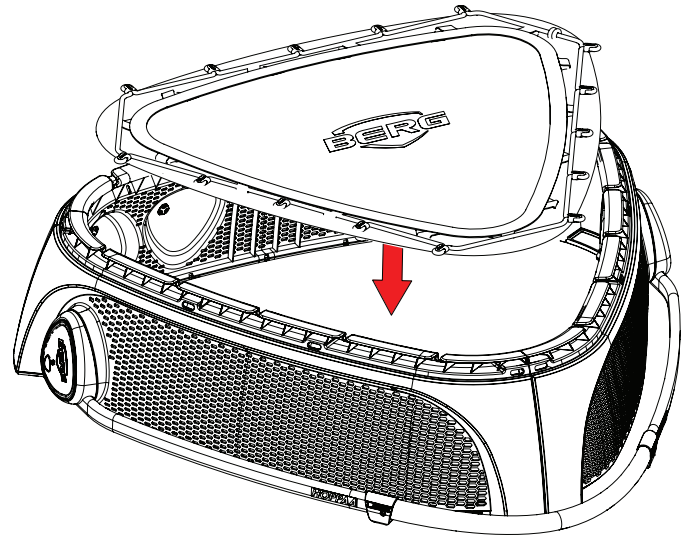

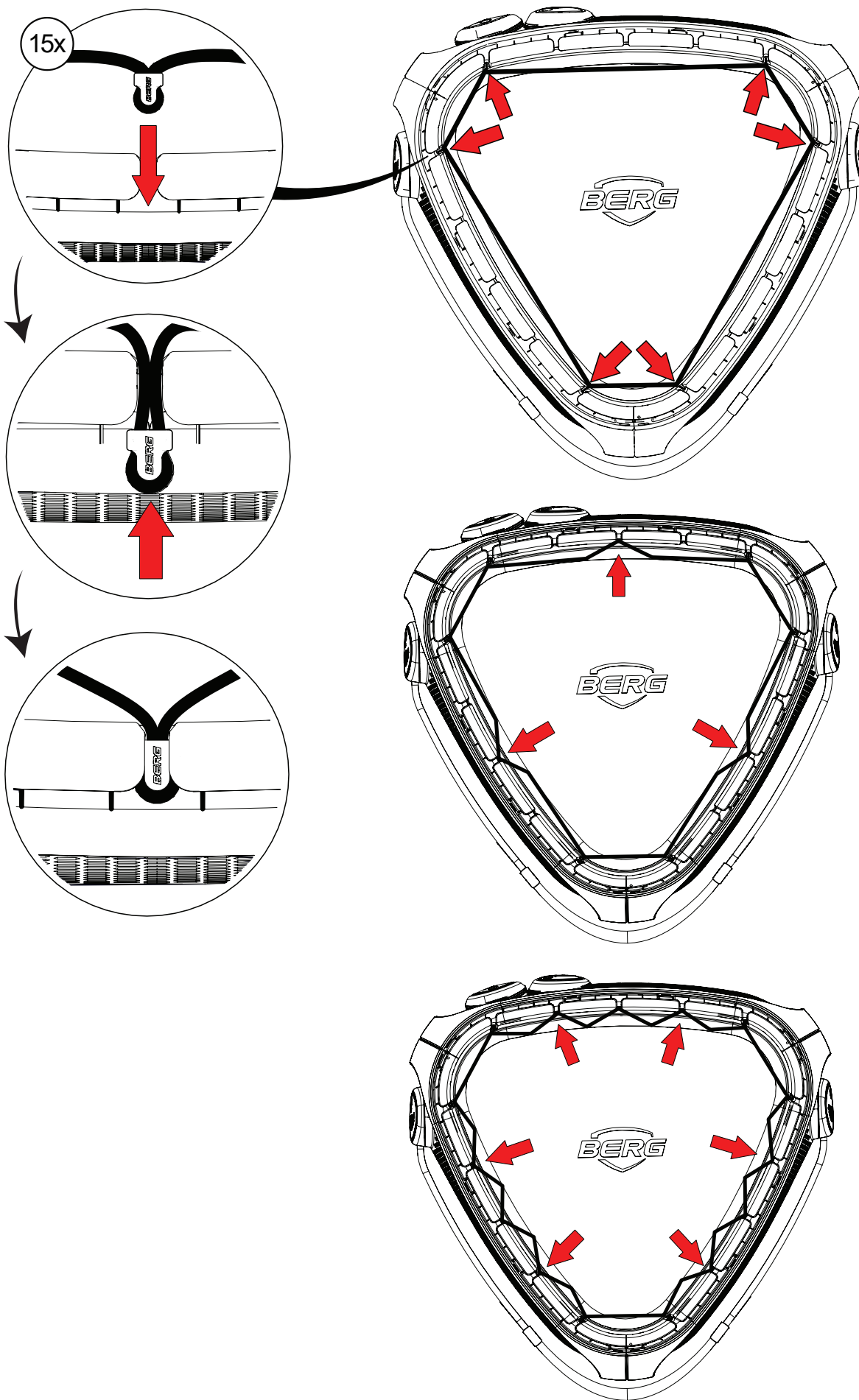

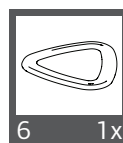
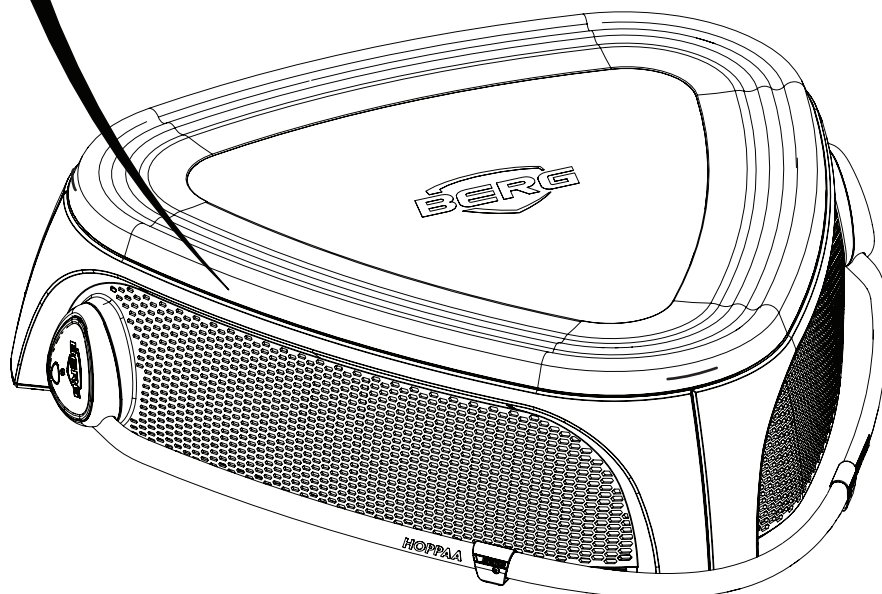
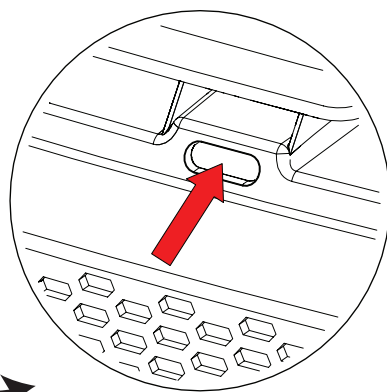
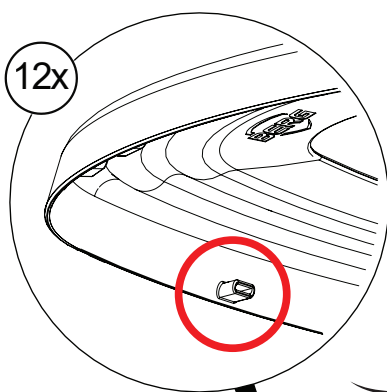
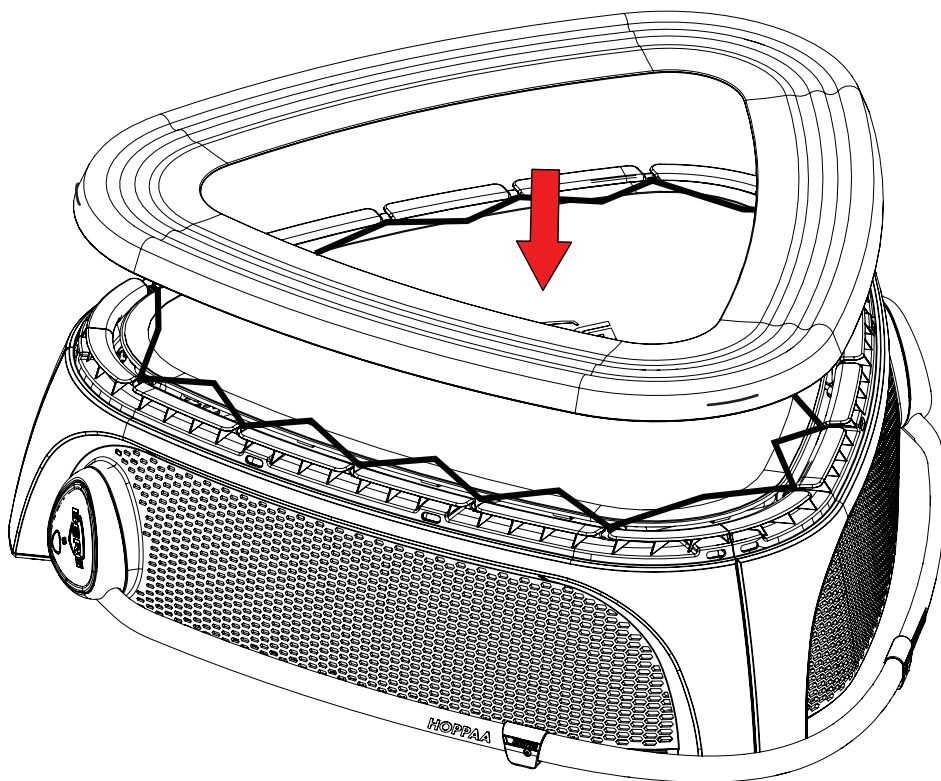



10

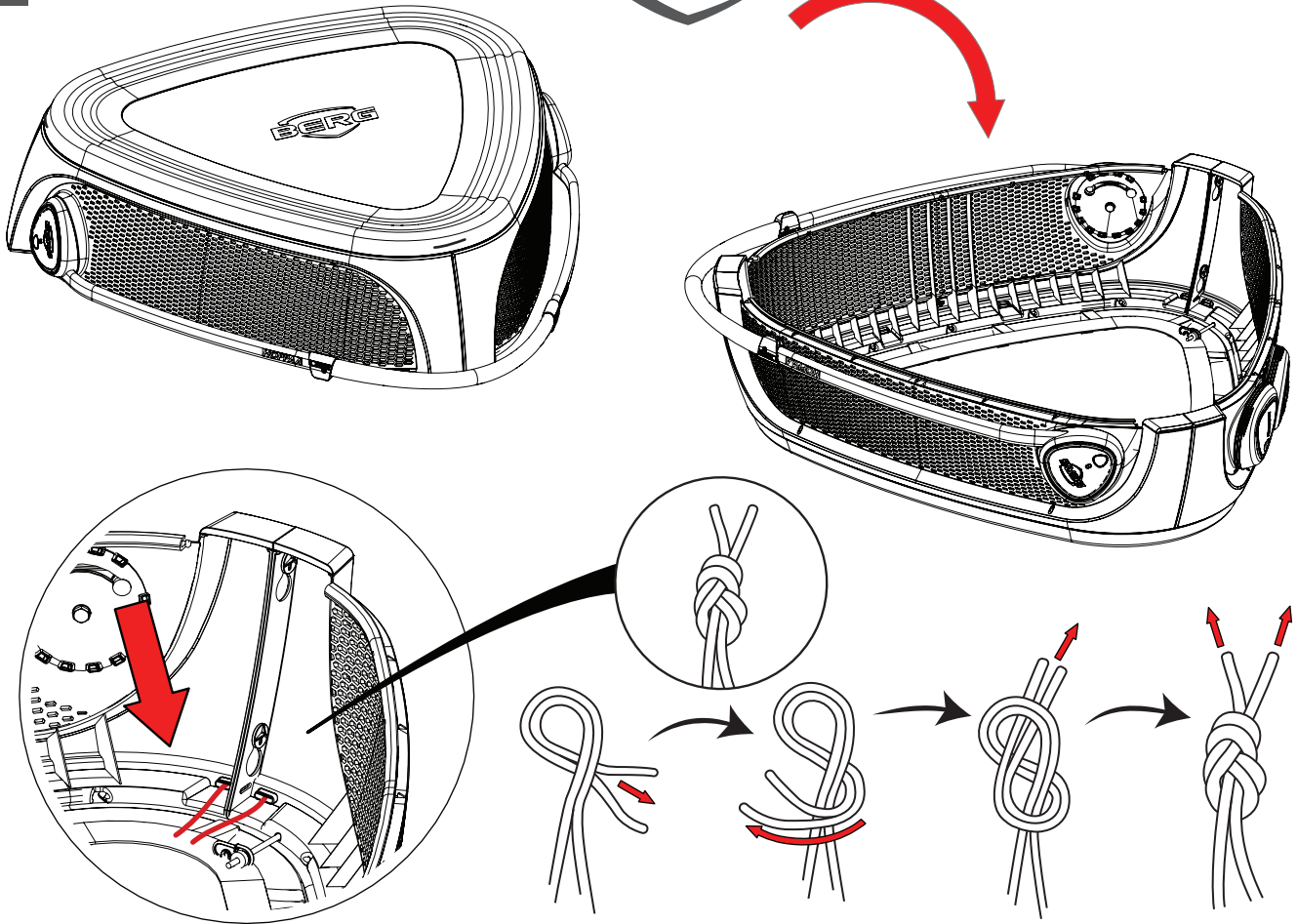

11

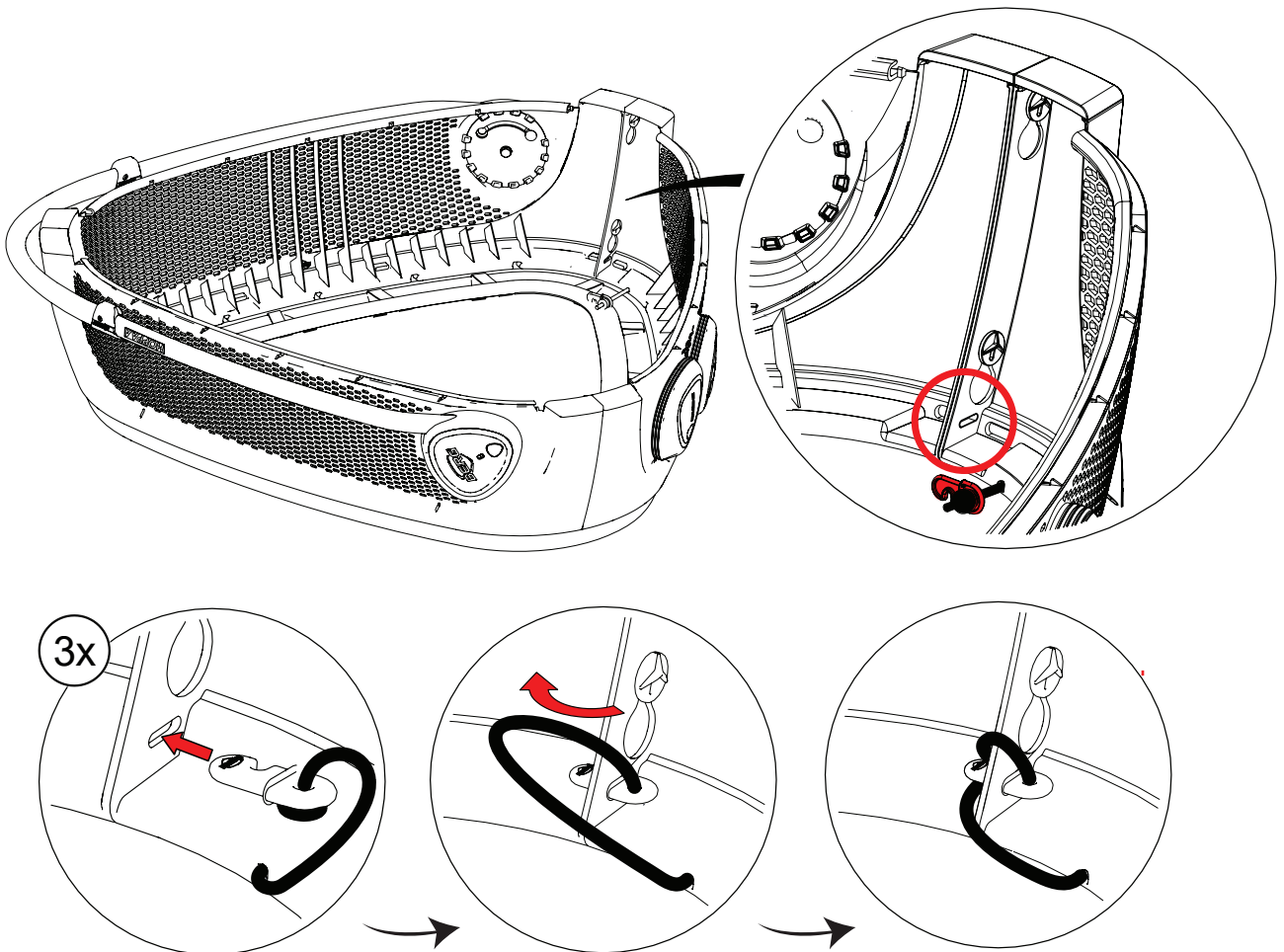

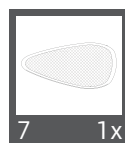
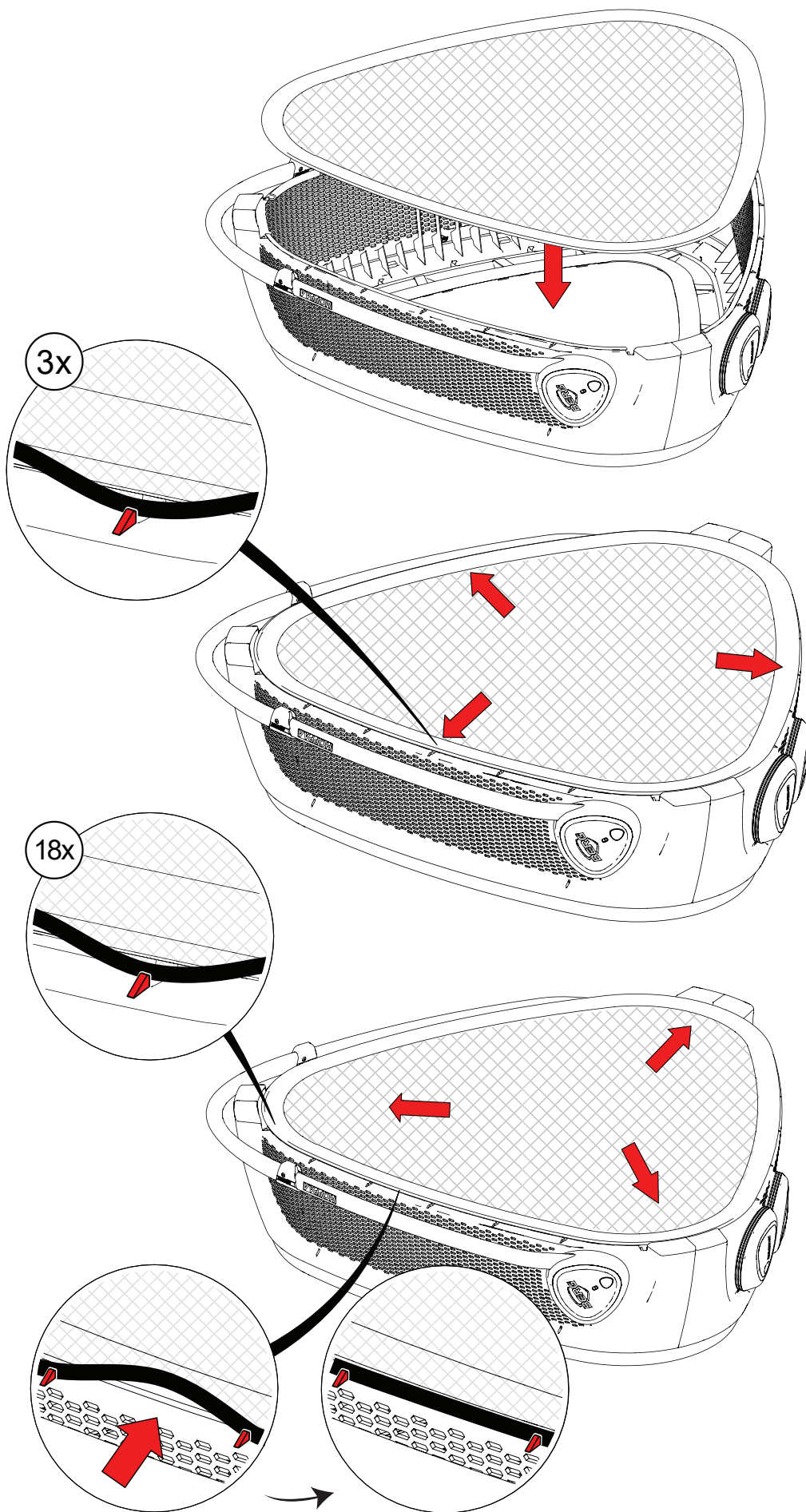



13

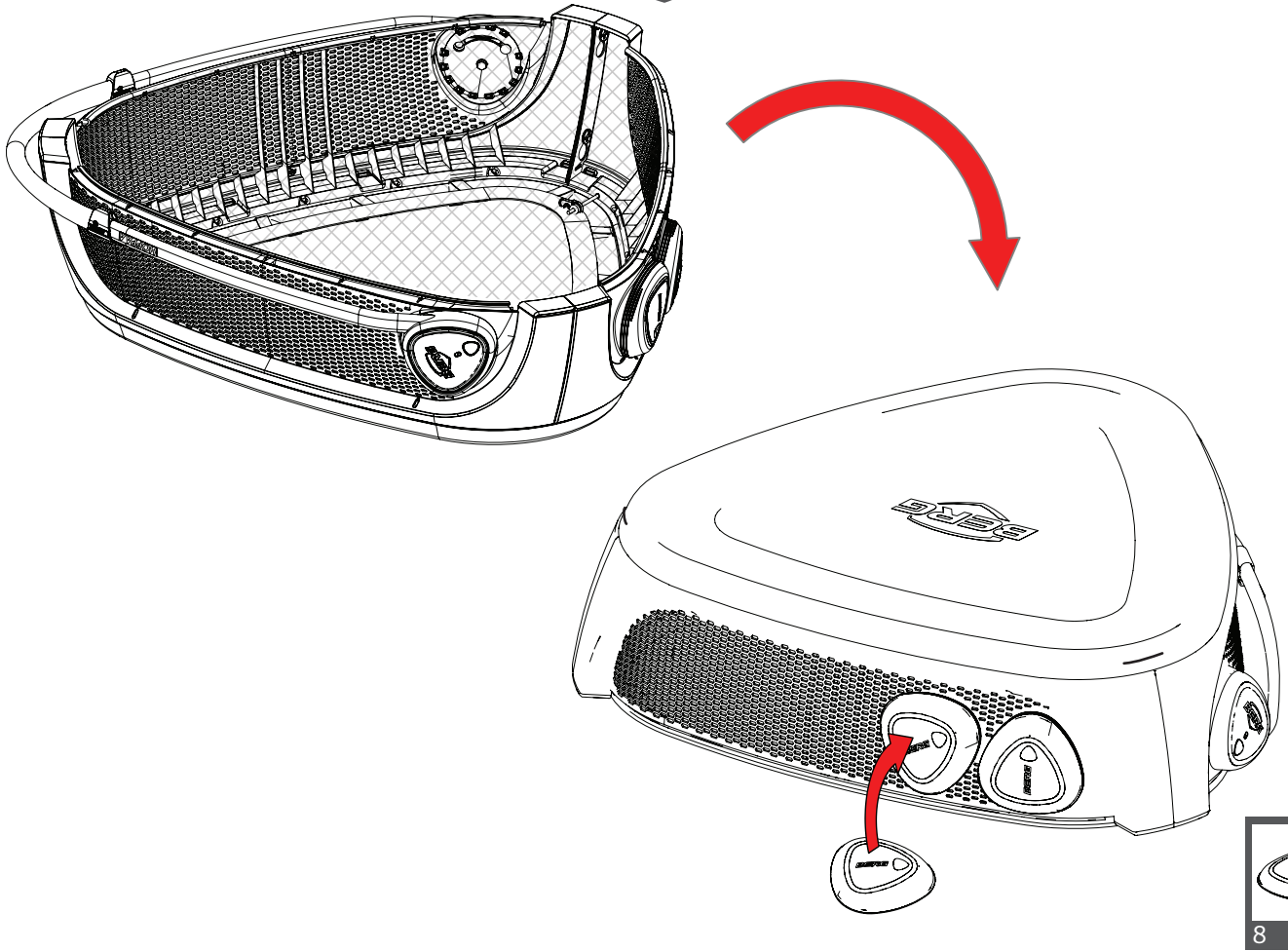

14

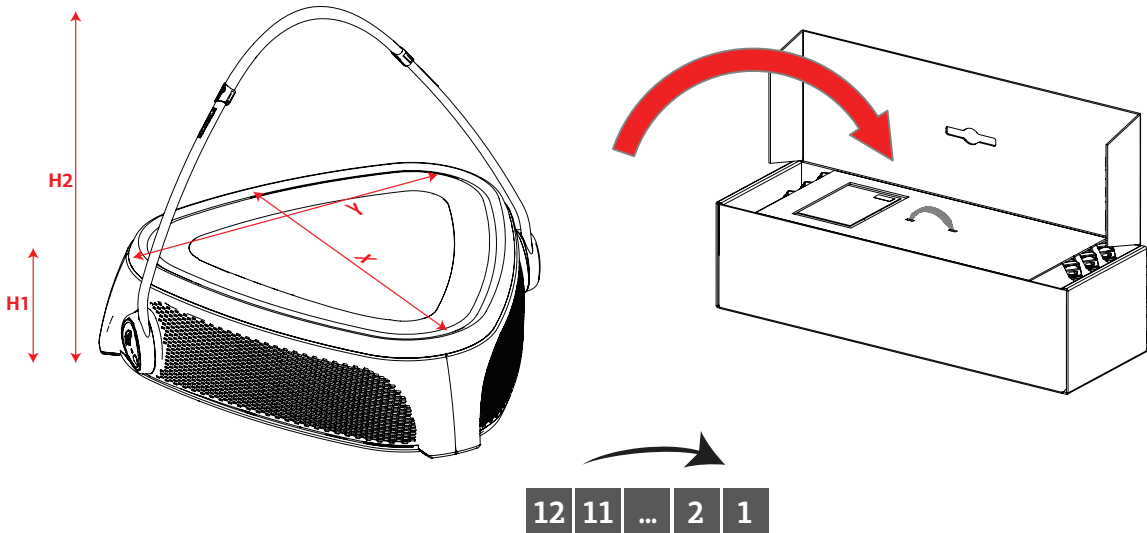

4

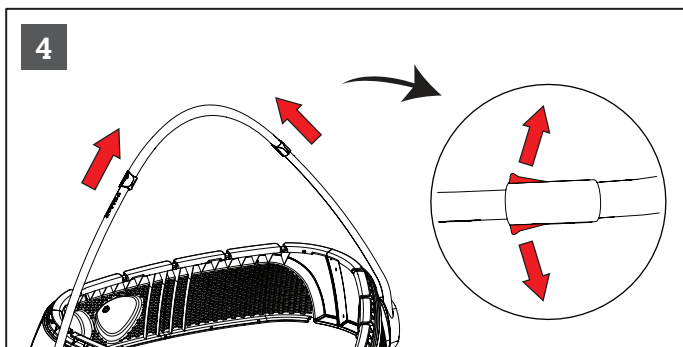

H1	H1	X	Y
25 cm	25 cm	100 cm	100 cm



## Index

1. Introduction
2. Warnings
3. Information
4. Assembly and maintenance instructions
  - 4.1 Installation and dismantling
  - 4.2 Maintenance instructions
5. Warranty
  - 5.1 Warranty period
  - 5.2 Warranty conditions

This trampoline is suitable for domestic use. Information about which trampolines are suitable for public use (such as use on campsites, in holiday parks, at restaurants, etc.) can be found at [www.bergtoys.com](http://www.bergtoys.com).

## 1. Introduction

Thank you for choosing BERG as your trampoline purchase of choice. We are confident you will get many years of beneficial use and jumping pleasure. Trampoline usage encourages active and healthy play. It has a positive impact on stress, physical condition and blood circulation. Trampoline jumping is for the young and young at heart! This manual provides tips about assembly and safe use for many years of trouble-free use. Jumping on a trampoline is not dangerous as long as you follow the safety instructions. BERG wishes you a fun and active jumping experience!

## 2. Warnings

- The maximum user weight is: 20kg
- Strangulation hazard - Long cord in it's unassembled state.
- Adult assembly required, throw the packaging cords away.
- The trampoline should be assembled in accordance with the assembly instructions.
- Review the assembled trampoline prior to each use.
- The trampoline is not intended to be dug into the ground and used as an in-ground configuration.
- Read instructions thoroughly and keep for future reference.
- Only one user. Collision hazard. Use by multiple persons can cause serious injury.
- Jump without shoes.
- Do not use if the jump mat is wet.
- Empty pockets and hands before jumping.
- Always jump in the middle of the jump mat.
- Do not eat while jumping.
- Do not exit by a jump.
- Do not use the BERG trampoline as a springboard to other objects.
- Limit the time of continuous usage (make regular stops).
- Adult supervision required.
- Keep fire and other heat sources away from the trampoline.
- Objects and other obstacles that can interfere with jumping should be prohibited from the jumping area.
- Do not jump over the handlebar.
- Do not hang on the handlebar. Tipping hazard.
- Do not use the stepping stones while jumping on the mat.
- Only use the trampoline when the handlebar is fully engaged and cannot become dislodged during play.
- Opening and closing of the handle must be done by an adult.
- Do not jump off the jump mat onto the stepping stones. Spraining and falling hazard.
- Objects, animals or persons are prohibited underneath the BERG trampoline. If you move the trampoline check that nothing is lying underneath it and the trampoline is placed on level ground.
- Always store the trampoline indoor.
- Do not use in strong wind conditions and secure the trampoline.

- When used with the handlebar up the BERG trampoline is recommended for use by children in the age range 1 - 3 years.
- When used without the handlebar the BERG trampoline is recommended for use by children in the age range 3 - 4 years.
- It's strongly recommended to use either the handlebar or soft surroundings and flooring when the user has not developed proper balancing skills.
- Indoor use: position the trampoline so there is sufficient ceiling height. Never position underneath light fixture or ceiling fan.
- Outdoor use: Installing the BERG trampoline on concrete, asphalt or any other hard surface or in proximity of other playground installations (pools, swings, slide sets or any other play structures) is prohibited.
- Only for domestic use.
- No somersaults. Landing on the head or neck can cause serious injury, even when landing in the middle of the jump mat.
- Mat and elastics should be replaced every 3 years.

### 3. Information

- BERG product to be used as defined in manual. Usage that deviates from manual instruction may potentially lead to serious injury or damage of product. Read all instructions prior to trampoline usage. To ensure safe and enjoyable usage of the BERG trampoline, warnings, instructions for care and maintenance are included.
- This trampoline can be used both indoors and outdoors.
- Ensure a minimum clearance of at least 2 meter around the trampoline.
- For safety reasons, unless BERG-approved, modifications or changes to the trampoline are prohibite

## 4. Assembly and maintenance instructions

### 4.1 Installation and dismantling

- Do not install the trampoline during windy weather, but wait until the wind has abated.
- We recommend wearing work gloves when installing the products.
- Ensure that the BERG Trampoline is installed on level ground. Use a spirit level to check this.
- The trampoline may have fixings with self-locking nuts. These self-locking nuts are for single use only and must be replaced when dismantling and reinstalling the trampoline.
- See page 3 and onwards for instructions on how to install the product.
- Install accessories according to the installation manual /guide.
- Should the trampoline be removed and placed in an alternative area not close to original location, disassemble and place in original packaging. Re-assemble in accordance to the assembly and installation instructions.

### 4.2 Maintenance instructions

- Inspect the BERG Trampoline before each use according to the installation instructions and replace defective, worn or missing parts. Ignoring these instructions and failing to carry out maintenance could lead to dangerous situations and unnecessary risks for the user. To order original BERG Trampoline parts and accessories, please refer to your dealer or visit [www.bergtoys.com](http://www.bergtoys.com).
- Check the condition of the frame parts (broken welds, bent frame or sharp and protruding parts) and replace them if necessary.
- Check the condition of the elastics (broken or excessive stretching) and the attachment of the elastics to the frame and jumping mat. The springs and the suspension system are subject to wear and tear; replace worn parts in time.
- Check the condition of the jumping mat (damage, wrong tension, loose stitching or sagging of the mat). The jumping mat will wear out through use and exposure to sunlight (UV radiation). Replace the jumping mat in time when the condition of the mat starts to deteriorate.
- Check the condition of the protective edge, jump mat and its attachment to the frame. Replace a defective protective edge.



- Fertilisers (liquid fertiliser or fertiliser granules, etc) must not be used within a 2-metre radius of a BERG Trampoline. The use of such products can be harmful to the trampoline materials.
- The jumping mat and protective edge are easily cleaned with a cloth and some cold or lukewarm water. Do not use solvents, detergent, soap powder or hot water under any circumstances.
- Repairs must be carried out by a professional. Please consult your BERG dealer.

## 5. Warranty

### 5.1 Warranty period

BERG trampolines are of excellent quality. To provide you with years of carefree fun on our trampolines, BERG offers you a functionality warranty. A functionality warranty is a warranty regarding its functional use. The BERG Hoppaa is subject to a warranty period of 2 years.

### 5.2 Warranty conditions

The owner of the product can only claim warranty by presenting the original receipt of purchase. The warranty applies only to material and manufacturing defects related to the BERG product and related parts.

#### **The warranty becomes nul and void if:**

- The product is used improperly and / or negligently.
- The product is not assembled and maintained in accordance with the instruction manual.
- Technical repairs made to the product are not carried out in a professional manner.
- Replacement parts do not correspond to the technical specifications of the product in question or are installed incorrectly.
- Damage caused by the influences of weather such as rust, UV rays or normal wear and tear.
- The product is used for rental purposes or made available for usage by a 3<sup>rd</sup> party.
- During the warranty period, all material and construction assessed faults will be repaired or replaced by BERG. Repairs handled at no cost is applicable provided the product is still within its warranty period as stated in article 5.1.
- BERG warranty can only be honored if the original proof of purchase is rendered to the BERG authorized dealer. Should the owner have re-located or the BERG dealer is no longer operational, BERG can recommend an alternative BERG dealership.
- If the warranty claim is not honored, all costs incurred must be paid by the owner.
- This warranty is not transferable to third parties.

# BERG



## PRODUCT REGISTRATION

**Would you like free supplementary guarantee?\***

Don't forget to register your product online immediately!  
Go to [www.bergtoys.com/uk/registration](http://www.bergtoys.com/uk/registration).

This product registration entitles you to 3 years extended warranty on the frame of your go-kart or trampoline. This extended warranty is in addition to the standard warranty on the frame that you receive.

\*For the conditions, please visit [www.bergtoys.com/uk/registration](http://www.bergtoys.com/uk/registration)



[www.bergtoys.com/uk/registration](http://www.bergtoys.com/uk/registration)



## Index

1. Introductie
2. Waarschuwingen
3. Informatie
4. Montage- en onderhoudsinstructies
  - 4.1 Montage en demontage
  - 4.2 Onderhoudsinstructies
5. Garantie
  - 5.1 Garantie termijn
  - 5.2 Garantie regeling

Deze trampoline is geschikt voor huishoudelijk gebruik. Informatie over welke trampolines geschikt zijn voor publiek gebruik (zoals bijvoorbeeld gebruik op een camping, vakantiepark, bij een restaurant, etc.) kunt u vinden op de website [www.bergtoys.com](http://www.bergtoys.com).

## 1. Introductie

Bedankt voor het kiezen van een BERG trampoline. Wij zijn ervan overtuigd dat u vele jaren nuttig gebruik en springplezier zal hebben. Trampoline springen is leuk en gezond. Het werkt stressverlagend, verbetert de conditie en de bloedsomloop. Trampoline springen is voor jong en oud. Voor jarenlang probleemloos gebruik vindt u in deze handleiding tips voor montage, veiligheid en onderhoud. Trampoline springen is niet gevaarlijk zolang deze tips en instructies worden opgevolgd. BERG wenst u heel veel springplezier!

## 2. Waarschuwingen

- Het maximale gebruikersgewicht is: 20kg
- Verwurgingsgevaar - Lang koord, in ongemonteerde staat.
- Te monteren door een volwassene, gooi de verpakkingskoorden weg.
- De trampoline moet volgens de montage-instructies in elkaar gezet worden door een volwassene.
- Controleer de gemonteerde trampoline voor elk gebruik.
- De trampoline is niet bedoeld om te worden ingegraven in de grond.
- Lees de gebruiksaanwijzing, en bewaar deze voor de toekomst.
- Eén gebruiker tegelijk. Risico op botsen. Gebruik door meerdere personen tegelijkertijd kan ernstig letsel veroorzaken.
- Spring zonder schoenen.
- Niet gebruiken indien de mat nat is.
- Voor het springen handen en zakken leegmaken.
- Spring altijd in het midden van het springdoek.
- Niet eten tijdens het springen.
- Verlaat de trampoline niet met een sprong.
- Gebruik de BERG trampoline niet als springplank naar andere objecten.
- Niet langdurig gebruiken, beperk de tijd (stop regelmatig).
- Toezicht door volwassene vereist.
- Houd vuur en andere hittebronnen uit de buurt van de trampoline.
- Houd voorwerpen en obstakels die in aanraking kunnen komen met de gebruiker uit de buurt van trampoline.
- Spring niet over de beugel.
- Hang niet aan het handvat. Kantelgevaar.
- Gebruik de stapstenen niet op het springdoek tijdens het springen.
- Gebruik de trampoline alleen als het handvat volledig is vergrendeld en tijdens het spelen niet kan losraken.
- Het omhoog en omlaag doen van de handvat moet door een volwassene worden gedaan.
- Spring niet van de springmat op de stapstenen. Verstuijings- en valgevaar.
- Onder de BERG trampoline zijn voorwerpen, dieren of personen verboden. Als u de trampoline verplaatst,



controleer dan of er niets onder ligt en de trampoline op een vlakke ondergrond staat.

- Berg de trampoline altijd binnen op.
- Niet gebruiken bij sterke wind en zet de trampoline vast.
- Bij gebruik met het handvat omhoog wordt de BERG trampoline aanbevolen voor gebruik door kinderen in de leeftijd van 1 - 3 jaar.
- Bij gebruik zonder handvat wordt de BERG trampoline aanbevolen voor gebruik door kinderen in de leeftijd van 3 - 4 jaar.
- Het wordt sterk aanbevolen om het handvat te gebruiken of te zorgen voor een zachte ondergrond en omgeving wanneer de gebruiker niet de juiste evenwichtsvaardigheden heeft ontwikkeld.
- Binnengebruik: plaats de trampoline zo dat er voldoende plafondhoogte is. Nooit onder een lichtarmatuur of plafondventilator plaatsen.
- Buitengebruik: Plaats de BERG trampoline niet op beton, asfalt of een andere harde ondergrond of in de buurt van andere installaties (bijv. kinderbaden, schommels, glijbanen, klimrekken).
- Uitsluitend voor huiselijk gebruik.
- Geen salto's. Een landing op het hoofd of nek, kan zelfs in het midden van het springdoek, leiden tot ernstig letsel.
- Mat en elastieken moeten om de 3 jaar worden vervangen.

### 3. Informatie

- Gebruik het BERG product alleen zoals beschreven in de handleiding. Afwijkend gebruik kan resulteren in ernstige verwondingen bij de gebruiker en beschadigingen aanrichten aan het product. Lees alle instructies voor het gebruik van de trampoline. Om veilig en prettig gebruik te maken van de BERG trampoline zijn waarschuwingen, instructies voor onderhoud en gebruik van de trampoline in deze handleiding beschreven.
- Deze trampoline is zowel binnen als buiten te gebruiken.
- Er moet een vrije ruimte van minimaal 2 meter rondom de trampoline zijn.
- Om veiligheidsredenen zijn wijzigingen of veranderingen aan de trampoline niet toegestaan. Alleen veranderingen die zijn afgestemd met, of overeenkomstig aanwijzingen van, BERG zijn toegestaan.

## 4. Montage en onderhoudsinstructies

### 4.1 Montage & demontage

- Monteer de trampoline niet bij harde wind, wacht tot deze is gaan liggen.
- Bij de montage van de producten raden wij het dragen van werkhandschoenen aan.
- Zorg ervoor dat de BERG trampoline waterpas staat. Gebruik hiervoor een waterpas.
- De trampoline kan bevestigingen met zelfborgende moeren bevatten. Deze zelfborgende moeren zijn uitsluitend voor éénmalig gebruik. Bij demontage en opnieuw monteren, moeten deze zelfborgende moeren worden vervangen.
- Zie pagina 3 en verder voor instructies voor de montage van het product.
- Monteer accessoires volgens de bijgeleverde montage-instructies.
- Als de trampoline verplaatst moet worden over een grotere afstand, demonteer de trampoline, leg de delen in de originele verpakking en monteer de trampoline op de nieuwe locatie volgens de assemblage en installatie instructies.

### 4.2 Onderhoudsinstructies

- Inspecteer de BERG trampoline voor elk gebruik aan de hand van de montagehandleiding en vervang defecte, versleten of ontbrekende onderdelen. Het negeren van deze instructies en het nalaten van onderhoud kan leiden tot gevaarlijke situaties en onnodige risico's voor de gebruiker. Voor het bestellen van originele BERG trampoline onderdelen en accessoires verwijzen we u naar uw dealer of kijk op [www.bergtoys.com](http://www.bergtoys.com).
- Controleer de conditie van de frame delen (gebroken lassen, gebogen frame of scherpe en uitstekende delen) en vervang deze indien nodig.
- Controleer de conditie van de elastieken (gebroken of overmatige uitrekking) en de bevestiging van de elastieken aan het frame en springdoek. De elastieken en de ophanging van elastieken zijn onderhevig



aan slijtage, vervang tijdig versleten onderdelen.

- Controleer de conditie van het springdoek (beschadigingen, onjuiste spanning, loslatende stiksels of doorzakken van het springdoek). Het springdoek slijt door gebruik en door blootstelling aan zonlicht (UV straling). Vervang het springdoek tijdig wanneer de conditie verslechterd.
- Controleer de conditie van de beschermrand, springdoek en de bevestiging van de beschermrand op het frame. Vervang een defecte beschermrand.
- Het gebruik van meststoffen (kunstmest, mestkorrels, etc.) is niet toegestaan in een straal van 2 meter rond de BERG trampoline. Het gebruik van dergelijke producten kan schadelijk zijn voor de materialen van de trampoline.
- U kunt het springdoek en de afdekrand van het frame reinigen met een doek en koud of handwarm water. Gebruik in geen geval oplosmiddelen, afwasmiddel, zeepoeder of heet water.
- Reparaties moeten professioneel worden uitgevoerd. Neem hiervoor contact op met uw BERG dealer.

## 5. Garantie

### 5.1 Garantie termijn

BERG Trampolines zijn van uitstekende kwaliteit. Om u jarenlang onbezorgd speelplezier te bieden op onze trampolines biedt BERG functie garantie. Functie garantie is de garantie op het functionele gebruik van de trampoline. De BERG Hoppaa heeft een garantie periode van 2 jaar.

### 5.2 Garantie regeling

De eigenaar van het product kan slechts aanspraak maken op de garantie door de originele aankoopnota aan te bieden. De garantie geldt alleen voor materiaal- en constructiefouten met betrekking tot dit product en diens onderdelen.

#### **De garantie vervalt wanneer:**

Dit product onjuist en/of onzorgvuldig gebruikt is.

- Dit product niet conform de handleiding gemonteerd en onderhouden is.
- Technische reparaties aan dit product niet op vakkundige wijze verricht zijn.
- Naderhand gemonteerde onderdelen gebruikt zijn die niet overeen komen met de technische specificaties van het betreffende product, of onjuist gemonteerd zijn.
- Gebreken ontstaan als gevolg van klimatologische invloeden, zoals roest of normale verwerking door o.a. UV-straling.
- Het product wordt gebruikt voor verhuur of op andere wijze aan meerdere ongespecificeerde personen ter beschikking staat.
- Gedurende de garantieperiode zullen alle door BERG vastgestelde materiaal- of constructiefouten ter keuze van BERG worden gerepareerd, dan wel worden vervangen. Reparatie, op kosten van BERG, is alleen mogelijk wanneer de garantieperiode vermeld in 5.1 nog van toepassing is.
- De eigenaar van dit product kan slechts aanspraak maken op de garantie door het overleggen van de originele aankoopbon. Indien de eigenaar is verhuisd of de dealer niet meer beschikbaar is, zal BERG desgevraagd opgaaf doen van de dichtstbijzijnde BERG dealer.
- Indien de garantieaanvraag afgewezen wordt, zijn alle gemaakte kosten voor rekening van de eigenaar.
- Deze garantie is niet overdraagbaar aan derden.

# BERG



## PRODUCT REGISTRATION

### Wil je extra gratis garantie?\*

Vergeet je product dan niet na aankoop direct online te registreren via [www.bergtoys.com/nl/registration](http://www.bergtoys.com/nl/registration).

Met deze productregistratie ontvang je 3 jaar extra garantie op het frame van je skelter of trampoline. Deze extra garantie komt bovenop de standaard garantie op het frame die je krijgt.

\*Bekijk de voorwaarden op [www.bergtoys.com/nl/registration](http://www.bergtoys.com/nl/registration)



[www.bergtoys.com/nl/registration](http://www.bergtoys.com/nl/registration)



## Index

1. Einleitung
2. Achtung
3. Informationen
4. Montage und Wartung
  - 4.1 Montage und Demontage
  - 4.2 Wartungsanleitungen
5. Garantie
  - 5.1 Garantiezeit
  - 5.2 Garantiebestimmungen

Dieses Trampolin ist für den Hausgebrauch geeignet. Informationen über Trampoline für die Nutzung in öffentlichen Bereichen (wie etwa Campingplatz, Ferienpark, Restaurant usw.) finden Sie auf der Website [www.bergtoys.com](http://www.bergtoys.com).

## 1. Einleitung

Wir hoffen, dass auch Sie viel Spaß mit Ihrem Trampolin haben und bedanken uns für den Kauf des BERG Trampolins. Trampolinspringen macht Spaß und ist gesund. Es ist nicht nur eine angenehme Beschäftigung sondern verringert auch Stress, verbessert die Kondition und die Blutzirkulation. Trampolinspringen ist geeignet für Jung und Alt. Um Ihr Trampolin jahrelang problemlos benutzen zu können, finden Sie in dieser Gebrauchsanleitung Tipps zur Montage, Sicherheit und Wartung. Trampolinspringen ist nicht gefährlich, solange diese Tipps und Anweisungen befolgt werden. BERG wünscht Ihnen viel Spaß beim Springen!

## 2. Achtung

- Das maximale Benutzergewicht beträgt: 20kg
- Strangulationsgefahr - Lange Schnur im zerlegten Zustand
- Der Zusammenbau ist durch einen Erwachsenen vorzunehmen, Werfen Sie die Verpackungsschnüre weg.
- Das Trampolin muss durch eine erwachsene Person entsprechend den Aufbauanleitungen zusammengebaut.
- Überprüfen Sie das zusammengebaute Trampolin vor jedem Gebrauch.
- Dieses Trampolin ist nicht dazu bestimmt, in den Boden eingegraben zu werden.
- Gebrauchsanleitung lesen und für eventuelles Nachschlagen aufbewahren.
- Nur ein Benutzer. Kollisionsgefahr. Verwendung durch mehrere Personen kann schwere Verletzungen verursachen.
- Ohne Schuhe springen.
- Nicht benutzen, wenn die Sprungmatte nass ist.
- Vor dem Springen Taschen und Hände leeren.
- Immer in die Mitte der Sprungmatte springen.
- Während des Springens nicht essen.
- Das Trampolin nicht mit einem Sprung verlassen.
- Benutzen Sie das BERG-Trampolin nicht als Sprungbrett für andere Gegenstände.
- Die Dauer der ununterbrochenen Benutzung begrenzen (regelmäßige Pausen einlegen).
- Beaufsichtigung durch einen Erwachsenen erforderlich.
- Halten Sie Feuer und andere Hitzequellen vom Trampolin fern.
- Halten Sie Gegenstände und Hindernisse fern, die den Benutzer behindern könnten. Sorgen Sie rund um das Trampolin für einen freien Bereich.
- Springen Sie nicht über den Trampolinbügel.
- Hängen Sie sich nicht an den Trampolinbügel. Kippgefahr
- Benutzen Sie die Trittplatten nicht beim Springen auf der Matte
- Benutzen Sie das Trampolin nur, wenn der Bügel vollständig eingerastet ist und kann während des Spielens nicht verschoben werden.
- Das Öffnen und Schließen des Griffs muss durch einen Erwachsenen durchgeführt werden.

- Springen Sie nicht von der Sprungmatte auf die Trittplatten. Verstauchungs- und Sturzgefahr
- Es ist verboten, Gegenstände, Tiere oder Personen unter das BERG-Trampolin zu stellen. Wenn Sie das Trampolin verschieben, vergewissern Sie sich, dass sich nichts darunter befindet und es auf ebenem Grund steht.
- Lagern Sie das Trampolin immer im Haus
- Bei Starkwindbedingungen das Trampolin sichern und nicht benutzen.
- Das BERG-Trampolin wird für Kinder im Alter von 1 bis 3 Jahren empfohlen, wenn der Bügel befestigt ist.
- Wenn das BERG-Trampolin ohne den Bügel verwendet wird, wird es für Kinder im Alter von 3 bis 4 Jahren empfohlen.
- Es wird ausdrücklich empfohlen, entweder die Griffstange oder eine weiche Umgebung und einen weichen Bodenbelag zu verwenden, wenn der Benutzer noch nicht über ausreichende Gleichgewichtsfähigkeiten verfügt.
- Verwendung in Innenräumen: Stellen Sie das Trampolin so auf, dass eine ausreichende Deckenhöhe vorhanden ist. Niemals unter einer Lichtquelle oder einem Deckenventilator aufstellen.
- Einsatz im Freien: Stellen Sie das BERG Trampolin nicht auf Beton, Asphalt, anderen harten Oberflächen oder in der Nähe von anderen Installationen (z.B. Planschbecken, Schaukeln, Rutschen, Klettergerüste usw.) auf.
- Nur für den Hausgebrauch.
- Keine Saltos schlagen. Bei einer Landung auf dem Kopf oder Genick können, auch wenn die Landung in der Mitte der Sprungmatte erfolgt, Lähmungen oder schwere Verletzungen auftreten.
- Matte und Gummizüge sollten alle 3 Jahre ersetzt werden.

### 3. Informationen

- Verwenden Sie Ihr Produkt von BERG ausschließlich gemäß den nachfolgenden Anweisungen. Eine unbefugte Nutzung könnte schwere Verletzungen für den Verwender und/oder Schäden am Produkt hervorrufen. Bitte lesen Sie vor der Nutzung des Trampolins sämtliche Anweisungen. Enthalten sind Warnhinweise, Anweisungen für die Pflege, die Wartung und die Nutzung dieses Trampolins, damit Sie es sicher und mit viel Spielfreude verwenden können.
- Dieses Trampolin kann sowohl im Freien als auch in Innenräumen verwendet werden.
- Ein Freiraum von mindestens 2 Meter um das Trampolin ist obligatorisch.
- Die Durchführung von Änderungen am Trampolin ist nicht gestattet, da sich daraus ein Sicherheitsrisiko ergeben kann. Es dürfen nur Änderungen vorgenommen werden, die mit BERG abgestimmt oder von BERG empfohlen wurden.

## 4. Montage und Wartung

### 4.1 Montage und Demontage

- Das Trampolin sollte nicht bei starkem Wind aufgebaut werden. Warten Sie bitte, bis sich der Wind gelegt hat.
- Bei der Montage der Produkte ist das Tragen von Arbeitshandschuhen empfehlenswert.
- Sorgen Sie dafür, dass das BERG-Trampolin waagrecht steht. Benutzen Sie dabei eine Wasserwaage.
- Das Trampolin kann Befestigungen mit selbstsichernden Muttern enthalten. Diese Muttern sind ausschließlich für die einmalige Verwendung gedacht. Bei der Demontage und erneuten Montage müssen die selbstsichernden Muttern ersetzt werden.
- Ab Seite 4 sind Anweisungen für die Montage des Produkts zu finden.
- Installieren Sie Zubehör gemäß den mitgelieferten Montageanweisungen.
- Wird das Trampolin über einen größeren Abstand umgesetzt, demontieren Sie es und legen Sie die Teile in die Original-Verpackung. Montieren Sie das Trampolin am neuen Standort laut den Anweisungen in der Gebrauchsanleitung.

### 4.2 Wartungsanleitungen

- Das BERG-Trampolin sollte vor jeder Benutzung anhand der Montageanleitung überprüft werden; dabei sind defekte, verschlissene oder fehlende Teile zu ersetzen. Wenn diese Anweisungen nicht befolgt werden und die Wartung vernachlässigt wird, kann dies zu gefährlichen Situationen und unnötigen Risiken für den Benutzer führen. Für die Bestellung von Originalersatzteilen und -zubehör für Trampoline



von BERG verweisen wir Sie an Ihren Händler oder auf die Website [www.bergtoys.com](http://www.bergtoys.com).

- Überprüfen Sie den Zustand der Rahmenteile (gebrochene Schweißnähte, gebogener Rahmen oder scharfe und hervorstehende Teile) und ersetzen Sie sie, wenn nötig.
- Überprüfen Sie den Zustand der Federn (Bruch oder übermäßige Dehnung) und die Befestigung der Federn am Rahmen und Sprungtuch. Federn und Federaufhängung sind verschleißanfällig. Verschlossene Teile sollten rechtzeitig ersetzt werden.
- Überprüfen Sie den Zustand des Gummizüge (Beschädigungen, falsche Spannung, sich auflösende Nähte oder Durchhängen). Das Gummizüge Sie das Sprungtuch rechtzeitig, wenn sich der Zustand verschlechtert.
- Überprüfen Sie den Zustand des Schutzrands, Sprungtuch und die Befestigung des Schutzrands am Rahmen. Ein defekter Schutzrand ist zu ersetzen.
- In einem Umkreis von zwei Metern um das BERG-Trampolin ist die Verwendung von Düngemitteln (Kunstdünger, Düngepellets usw.) nicht erlaubt. Die Verwendung derartiger Produkte kann schädlich für die Trampolinmaterialien sein.
- Das Sprungtuch und der Schutzrand des Rahmens können einfach mit einem in kaltes oder lauwarms Wasser getauchten Tuch abgewischt werden. Lösungsmittel, Spülmittel, Seifenpulver oder heißes Wasser dürfen auf keinen Fall verwendet werden!
- Reparaturen dürfen nur von Fachleuten ausgeführt werden. Wenden Sie sich hierzu bitte an Ihren BERG Händler.

## 5. Garantie

### 5.1 Garantiezeit

BERG Trampoline sind hochwertige Geräte. BERG bietet Ihnen eine Funktionsgarantie für jahrelangen, sorglosen Spielspaß. Eine Funktionsgarantie ist eine Garantie auf die Funktionale Nutzung des Trampolins. Für das BERG Hoppaa gilt eine Garantiezeit von 2 Jahren.

### 5.2 Garantiebestimmungen

Der Eigentümer des Produkts kann eine Garantie nur durch Vorlage der Originalrechnung über den Kauf bei BERG oder dem Händler, bei dem das Produkt gekauft wurde, geltend machen. Die Garantie gilt ausschließlich für Material- und Konstruktionsfehler bei diesem Produkt oder Teilen hiervon.

#### Die Garantie erlischt, wenn:

- das Produkt falsch, nachlässig oder unsachgemäß verwendet wurde.
- das Produkt nicht in Übereinstimmung mit der Anleitung montiert und gewartet wird.
- technische Reparaturen an dem Produkt nicht fachgerecht ausgeführt werden.
- nachträglich montierte Teile nicht den technischen Spezifikationen des betreffenden Produkts entsprechen oder deren Montage nicht ordnungsgemäß erfolgte.
- wenn Schäden durch Witterungseinflüsse wie Rost, UV-Strahlen oder normaler Verschleiß auftreten.
- das Produkt zu Vermietungszwecken verwendet oder auf irgendeine andere Weise mehreren nicht näher bezeichneten Personen zur Verfügung gestellt wird.
- Während der Garantiezeit werden sämtliche von BERG anerkannten Material- und Konstruktionsfehler nach dem Ermessen von BERG im Anschluss an eine Prüfung der Sachverhalte durch BERG repariert oder ersetzt. Eine kostenfreie Reparatur erfolgt unter der Voraussetzung, dass die in Ziffer 5.1 genannte Garantiezeit noch läuft.
- Der Eigentümer dieses Produkts kann Ansprüche im Rahmen dieser Garantie nur dann geltend machen, wenn er das Produkt einem BERG-Händler zur Prüfung zur Verfügung stellt. Gleichzeitig muss dem Händler die Originalkaufrechnung ausgehändigt werden. Wenn der Eigentümer umgezogen oder der Händler nicht mehr verfügbar ist, teilt BERG dem Eigentümer auf Anfrage den nächst gelegenen BERG-Händler mit.
- Wenn ein Garantieanspruch abgelehnt wird, müssen alle angefallenen Kosten vom Eigentümer bezahlt werden.
- Diese Garantie ist nicht übertragbar an Dritte.

# BERG



## PRODUCT REGISTRATION

**Möchtest du eine kostenlose Zusatzgarantie?\***

Vergiss dann nicht, dein Produkt gleich nach dem Kauf unter **[www.bergtoys.com/de/registration](http://www.bergtoys.com/de/registration)** online zu registrieren!

Mit dieser Produktregistrierung erhältst du 3 zusätzliche Jahre Garantie auf den Rahmen deines Pedal-Gokarts oder Trampolins. Diese Garantie wird zusätzlich zu der Standardgarantie auf den Rahmen gewährt, die du erhältst.

\*Die Bedingungen findest du auf [www.bergtoys.com/de/registration](http://www.bergtoys.com/de/registration)



**[www.bergtoys.com/de/registration](http://www.bergtoys.com/de/registration)**



## Index

1. Introduction
2. Attention
3. Information
4. Instructions de montage et d'entretien
  - 4.1 Montage et démontage
  - 4.2 Instructions d'entretien
5. Garantie
  - 5.1 Période de garantie
  - 5.2 Conditions de garantie

Ce trampoline convient pour un usage familial. Vous pouvez trouver les informations décrivant les trampolines appropriés à un usage public (comme par exemple un camping, un parc de vacances, un restaurant, etc) sur le site Web [www.bergtoys.com](http://www.bergtoys.com).

## 1. Introduction

Nous espérons que vous tirerez beaucoup de plaisir de votre trampoline et vous remercions chaleureusement pour l'achat de trampoline BERG. La pratique du trampoline est une source de plaisir et une activité saine. En plus d'être une occupation agréable, le trampoline contribue également à réduire le stress, à améliorer la condition physique et la circulation sanguine. Le trampoline est pour tous les âges. Ce manuel vous donne des indications sur l'assemblage et des instructions sur la sécurité. Sauter sur un trampoline est non dangereux si vous suivez scrupuleusement nos instructions. BERG vous souhaite beaucoup de plaisir lorsque vous sautez!

## 2. Attention

- Le poids maximal de l'utilisateur est de 20kg
- Danger de strangulation - Longue corde non assemblées.
- Assemblage par un adulte requis, jeter les cordons d'emballage.
- Le trampoline doit être monté par un adulte conformément à la notice de montage.
- Vérifier le bon état du trampoline avant chaque utilisation.
- Ce trampoline n'est pas destinée à être enfouie/enterré dans le sol.
- Lire les instructions. Gardez-les pour référence ultérieure.
- Un seul utilisateur à la fois. Risque de collision. Utilisation par plusieurs personnes peut causer des blessures graves.
- Sauter sans chaussures.
- Ne pas utiliser le tapis lorsqu'il est mouillé.
- Vider les poches et les mains avant de sauter.
- Toujours sauter au milieu du tapis.
- Ne pas manger en sautant.
- Ne pas sortir en sautant.
- Ne pas utiliser le trampoline BERG comme un tremplin vers d'autres objets.
- Limiter la durée d'utilisation continue (faire des pauses régulières).
- La surveillance d'un adulte est nécessaire.
- N'exposez pas le trampoline au feu ou à toutes autres sources de chaleur.
- Maintenez éloignés les objets et obstacles qui pourraient gêner l'utilisateur. Faites en sorte que l'espace situé autour du trampoline soit vide.
- Ne pas sauter par dessus la poignée.
- Ne pas se suspendre à la poignée. Risque de basculement.
- Ne pas utiliser de tremplin pour sauter sur le matelas.
- N'utiliser le trampoline que lorsque la poignée est bien installée et ne peut pas être déplacé lors de son utilisation.
- L'ouverture et la fermeture de la poignée doivent être faites par un adulte.



- Ne jamais sauter du matelas sur le tremplin. Risque de foulure ou de chute.
- Il est interdit d'avoir des objets, personnes ou animaux stationnés sous le trampoline BERG. En cas de déplacement, toujours vérifier qu'il n'y a rien en dessous et que le sol sur lequel il est installé est plat.
- Toujours stocker le trampoline à l'intérieur.
- Ne pas utiliser en condition de vent fort et arrimer le trampoline.
- L'utilisation du trampoline BERG avec la poignée est recommandée pour les enfants de 1 à 3 ans.
- L'utilisation du trampoline BERG sans la poignée est recommandée pour les enfants de 3 à 4 ans.
- Il est fortement recommandé d'utiliser soit le guidon, soit un environnement et un sol souples le temps que l'utilisateur développe les capacités d'équilibre appropriées.
- Utilisation en intérieur : Installer le trampoline dans un endroit où la hauteur sous plafond est suffisante. Ne jamais l'installer sous un lustre ou un ventilateur de plafond.
- Utilisation extérieure: Les BERG trampoline ne doivent pas être installés sur du béton, ni de l'asphalte ou toute autre surface dure. Ni à proximité d'autres installations conflictuelles (par exemple, piscine, balançoires, toboggans, murs d'escalade...).
- Réservé à un usage familial.
- Pas de sauts périlleux. Si vous retombez sur la tête ou la nuque, il y a risque de graves blessures, même si vous atterrissez au centre de la toile.
- Le tapis et les élastiques doivent être remplacés tous les 3 ans.

### 3. Information

- Utilisez uniquement votre produit BERG comme indiqué ci-dessous. Les utilisations non autorisées peuvent provoquer de graves blessures de l'utilisateur et/ou endommager le produit. Lisez toutes les instructions avant d'utiliser le trampoline. Les mises en garde et les instructions relatives à l'entretien, à la maintenance et à l'utilisation du trampoline visent une utilisation en toute sécurité et agréable de cet équipement.
- Ce trampoline peut être utilisé aussi bien à l'intérieur qu'à l'extérieur.
- Tout autour du trampoline, prévoyez un espace libre de 2 mètre minimum.
- Il n'est pas autorisé d'apporter des modifications ou des changements au trampoline. Cela peut vous mettre en danger. Seules les modifications qui sont approuvées par, ou conformes aux indications de BERG, sont autorisées.

## 4. Instructions de montage et d'entretien

### 4.1 Montage et démontage

- Ne montez pas le trampoline par vent fort, attendez que le vent soit retombé.
- Nous conseillons de porter des gants de travail lors du montage des produits.
- Veillez à ce que le trampoline BERG soit de niveau. Utilisez pour ce faire un niveau à bulle.
- Le trampoline peut comporter des fixations avec écrous autobloquants. Ces écrous autobloquants sont exclusivement à usage unique. En cas de démontage et de remontage, ils doivent être remplacés.
- Voir les pages 3 et suivantes pour les instructions de montage du produit.
- Installez les accessoires selon les instructions d'installation ci-jointes.
- Le trampoline doit être enlevé et placé dans un endroit alternatif, pas à proximité de l'emplacement. Il doit être démonté et placé dans l'emballage d'origine. Ré-assembler conformément aux instructions d'assemblage et d'installation.

### 4.2 Instructions d'entretien

- Avant chaque utilisation, inspectez le trampoline BERG en vous référant à la notice de montage et remplacez les pièces défectueuses, usées ou manquantes. Le non-respect de ces instructions et l'absence de maintenance peuvent entraîner des situations dangereuses et des risques inutiles pour l'utilisateur. Pour commander des pièces et des accessoires d'origine pour le trampoline BERG, consultez votre revendeur ou rendez-vous sur [www.bergtoys.com](http://www.bergtoys.com).
- Vérifiez l'état des pièces du cadre (soudures cassées, cadre plié ou pièces tranchantes et en saillie) et remplacez-les au besoin.
- Vérifiez l'état des élastiques (élastiques cassés ou excessivement détendus) ainsi que leur fixation au



cadre et au tapis de saut. Les élastiques et leur suspension sont sujets à l'usure, remplacez les pièces usées en temps voulu.

- Vérifiez l'état du tapis de saut (détérioration, tension inappropriée, coutures décousues ou affaissement du tapis de saut). Le tapis de saut s'use du fait de son utilisation et de l'exposition aux rayons du soleil (rayonnement UV). Remplacez le tapis de saut à temps, lorsque son état se détériore.
- Contrôlez l'état du coussin de protection et la fixation du coussin, Toile de saut au cadre. Remplacez un coussin de protection défectueux.
- L'utilisation d'engrais (engrais artificiel, engrais en granulés, etc.) n'est pas autorisée dans un rayon de 2 mètres autour du trampoline BERG. L'utilisation de produits de ce genre peut nuire aux matériaux du trampoline.
- Pour nettoyer le tapis de saut et le coussin de protection du cadre, utilisez un chiffon et de l'eau froide ou tiède. N'utilisez en aucun cas des solvants, des détergents, de la poudre de savon ou de l'eau très chaude.
- Toutes les réparations doivent être effectuées professionnellement. Adressez-vous à votre revendeur BERG.

## 5. Garantie

### 5.1 Période de garantie

Les trampolines BERG sont de équipements de qualité supérieure. BERG vous offre Garantie fonctionnelle pour vous assurer une utilisation agréable et sans problèmes pendant de longues années. Une garantie fonctionnelle est une garantie portant sur l'utilisation fonctionnelle du trampoline. L'Hoppaa de BERG est garanti 2 ans.

### 5.2 Conditions de garantie

Le propriétaire du produit ne peut faire valoir son droit à la garantie que sur présentation du ticket de caisse original de BERG ou du revendeur chez lequel il a acheté le produit. La garantie s'applique exclusivement aux défauts de matériel et de construction, pour le produit ou ses composants.

#### **La garantie ne marche pas dans les cas suivants:**

- le produit est utilisé de manière erronée, négligente ou inappropriée.
- Le produit n'a pas été assemblé et n'est pas entretenu conformément aux instructions.
- Les réparations techniques n'ont pas été réalisées de manière professionnelle.
- Les composants mis en place ne correspondent pas aux spécifications techniques du produit ou l'installation n'a pas été réalisée correctement.
- Les endommagements provoqués par les effets climatologiques (rouille, rayons ultraviolets) ou une usure ou détérioration normale.
- Le produit est loué ou mis à disposition, d'une autre manière, de personnes non spécifiées.
- Pendant la période de garantie, tous les défauts de matériaux et de construction établis par BERG seront réparés ou remplacés, au choix de BERG. Les réparations seront effectuées gratuitement si la période de garantie mentionnée au point 5.1 est encore valable.
- Le propriétaire du produit ne peut faire de revendications liées à la garantie que s'il fournit le produit au revendeur BERG pour inspection. La facture d'achat originale doit également être remise au revendeur. Si le propriétaire a déménagé ou que le revendeur a cessé ses activités, BERG communiquera au propriétaire, à sa demande, l'emplacement du revendeur BERG le plus proche.
- Si la revendication liée à la garantie est refusée, tous les frais engagés seront à la charge du propriétaire.
- La présente garantie ne peut pas être transférée à des tiers.

# BERG



## PRODUCT REGISTRATION

**Veux-tu une garantie supplémentaire gratuite?\***

N'oublie pas d'enregistrer ton produit en ligne directement après l'achat via **[www.bergtoys.com/fr/registration](http://www.bergtoys.com/fr/registration)**.

L'enregistrement de ce produit te permet de recevoir 3 années supplémentaires de garantie sur le cadre de ton kart à pédales ou de ton trampoline. Cette garantie supplémentaire s'ajoute à la garantie standard sur le cadre.

\*Consulte les conditions sur [www.bergtoys.com/fr/registration](http://www.bergtoys.com/fr/registration)



**[www.bergtoys.com/fr/registration](http://www.bergtoys.com/fr/registration)**



## Index

1. Introduktion
2. Varningar
3. Information
4. Montering och underhållsinstruktioner
  - 4.1 Montering & nedmontering
  - 4.2 Underhållsinstruktioner
5. Garanti
  - 5.1 Garantiperiod
  - 5.2 Garantins villkor

Den här studsattan är lämplig för privat bruk. Information om vilka studsattor som är lämpliga för användning i offentliga miljöer (som campingplatser, semesteranläggningar, restauranger med mera) finns på [www.bergtoys.com](http://www.bergtoys.com).

## 1. Introduktion

Tack för att du väljer en studsatta från BERG. Vi är säkra på att du kommer att få många års nytta och nöje av att hoppa. Att använda studsatta uppmuntrar till aktiv och hälsosam lek. Det har en positiv inverkan på stress, fysiskt välbefinnande och blodcirkulation. Att hoppa studsatta är till för dem som är unga och dem som känner sig unga! Denna manual ger dig tips om montering och säker användning för många års problemfri användning. Att hoppa på en studsatta är inte farligt så länge som man följer säkerhetsinstruktionerna. BERG önskar dig en rolig och aktiv hoppupplevelse!

## 2. Varningar

- Användarens vikt ska inte överstiga: 20kg
- Risk för strypning - Långt snöre. Delar i omonterat tillstånd
- Montering av en vuxen krävs, kasta förpackningssladdarna.
- Studsattan ska monteras av en vuxen enligt monteringsanvisningarna.
- Granska den monterade studsattan före varje användning.
- Denna studsatta är inte avsedd att begravas i marken.
- Läs instruktionerna noggrant och spara dem för framtida bruk.
- Endast en användare i taget. Risk för kollision. Om trampolinen används av flera personer kan detta leda till allvarliga skador.
- Hoppa utan skor.
- Använd inte mattan när den är blöt.
- Ha inget i händerna och töm fickorna innan du hoppar.
- Hoppa alltid i mitten av mattan.
- Ät inte när du hoppar.
- Hoppa inte av mattan.
- Använd inte BERG -studsattan som en språngbräda till andra föremål
- Begränsa den tid som du hoppar (ta regelbundna pauser).
- Tillsyn av vuxen krävs.
- Håll eld och andra värmekällor borta från studsattan.
- Föremål och andra hinder som kan störa hoppningen bör inte få finnas i hoppområdet.
- Hoppa inte över stången.
- Häng inte på stången. Tippfara.
- Använd inte stegstenarna när du hoppar på mattan.
- Använd endast studsattan när stången är på plats och får inte flyttas under lek.
- Handtaget måste öppnas och stängas av en vuxen.
- Hoppa inte av hoppmattan på stegstenarna. Risk för stukning och fall.
- Föremål, djur eller personer får aldrig befinna sig under BERG-studsattan. Om du flyttar studsattan, kontrollera att ingenting ligger under den och att den placeras på plan mark.

- Förvara alltid studsattan inomhus.
- Använd inte mattan vid starka vindar och förankra studsattan.
- När den används med stången uppåt rekommenderas BERG-studsattan för barn i åldrarna 1-3 år.
- När den används utan stången rekommenderas BERG-studsattan för barn i åldrarna 3-4 år.
- Vi rekommenderar bestämt att man antingen använder handtaget eller mjuka omgivningar och golv när användaren inte har utvecklat ordentliga balansfärdigheter.
- Inomhusbruk: placera studsattan så att takhöjden är tillräcklig. Placera aldrig under armatur eller takfläkt.
- Utomhusbruk: Att installera BERG-studsattan på betong, asfalt eller några andra hårda ytor eller i närheten av andra lekinstallationer (pooler, gungor, rutschkanor eller några andra lekkonstruktioner) är förbjudet.
- Endast för hemmabruk.
- Inga kullerbyttor eller volter. Att landa på huvud eller nacke kan orsaka allvarliga skador också om du landar i mitten av mattan.
- Matta och resårband bör bytas ut vart tredje år.

### 3. Information

- Denna BERG-produkt ska användas så som beskrivs i manualen. Användande som avviker från instruktionerna i manualen kan potentiellt leda till allvarliga skador på person eller produkt. Läs alla instruktioner innan studsattan används. För att det ska vara säkert och behagligt att använda BERG-studsattan medföljer varningar och instruktioner för skötsel och underhåll.
- Denna studsatta kan användas både inomhus och utomhus.
- Försäkra dig om ett område på minst 2 meter som är fritt runt studsattan.
- Av säkerhetsskäl är modifikationer eller ändringar av studsattan, om de inte är godkända av BERG, förbjudna.

## 4. Montering och underhållsinstruktioner

### 4.1 Montering & nedmontering

- Montera inte studsattan vid hård vind, utan vänta tills vinden lagt sig.
- Det rekommenderas att man bär handskar vid monteringen av produkten.
- Se till att BERG-studsattan står plant. Använd ett vattenpass.
- Studsattan kan ha fästansordningar och beslag med självlåsande muttrar. Dessa självlåsande muttrar är endast till för användning en gång. Vid nedmontering och ommontering måste de självlåsande muttrarna ersättas.
- För ytterligare instruktioner för montering av produkten, se sidan 3 och framåt.
- Installera tillbehör enligt installationsmanualen/vägledningen.
- Om studsattan ska flyttas längre bort ska den tas isär. Lägg delarna i originalförpackningen och montera studsattan igen på den nya platsen enligt monterings- och installationsanvisningarna.

### 4.2 Underhållsinstruktioner

- Inspektera BERG-studsattan före varje användning enligt monteringsinstruktionerna och ersätt trasiga, slitna eller försvunna delar. Att inte följa dessa instruktioner och att försumma underhåll kan leda till farliga situationer och onödiga risker för användaren. För beställning av originaldelar eller tillbehör till BERG-studsattan, kontakta våra BERG- auktoriserade återförsäljare eller gå till [www.bergtoys.com](http://www.bergtoys.com).
- Kontrollera ramdelarnas tillstånd (trasiga svetsfogar, böjd ram eller skarpa eller utstickande delar) och ersätt dessa vid behov.
- Kontrollera resårband tillstånd (avbrutna eller överdrivet sträckta) och deras fäste i ramen och hoppduken. Resårband och fjäderupphängningen är utsatta för slitage. Ersätt utslitna delar när det behövs.
- Kontrollera hoppdukens tillstånd (skador, inkorrekt spänning, sömmar som gått upp eller en slappt hängande hoppduk). Hoppduken slits av användning och av att bli utsatt för solljus (UV-strålning). Byt ut hoppduken i god tid när dess tillstånd försämras.
- Kontrollera kantskyddets tillstånd, hoppduken och dess fäste i ramen. Byt ut kantskyddet om det är



trasigt.

- Det är förbjudet att använda gödselprodukter (konstgödsel, gödselkorn etc.) inom ett område på två meter runt BERG-studsmattan. Den sortens produkter kan vara skadliga för de material som studsmattan är gjord av.
- Hoppduken och kantskyddet kan rengöras med en trasa och kallt eller ljummet vatten. Använd ALDRIG lösningsmedel, diskmedel, tvättmedel eller hett vatten.
- Reparationer måste utföras av yrkesmän. Rådfråga din BERG-återförsäljare.

## 5. Garanti

### 5.1 Garantiperiod

Studsmattor från BERG är av mycket hög kvalitet. För att ge dig år med bekymmersfritt nöje på våra studsmattor erbjuder BERG en funktionsgaranti. Det är en utfästelse om studsmattans funktionalitet. BERG Hoppaa omfattas av en tvåårig garanti.

### 5.2 Garantins villkor

Produktens ägare kan endast göra anspråk på garantin genom att visa originalkvittot från köpet. Garantin gäller endast för material- och fabrikationsfel relaterade till BERG-produkten och relaterade delar.

#### Garantin blir ogiltig om:

- Produkten används oriktigt och/eller försumligt.
- Produkten inte monteras och underhålls i enlighet med instruktionsmanualen.
- Tekniska reparationer av produkten inte görs på ett professionellt vis.
- Reservdelar inte motsvarar de tekniska specifikationerna av produkten ifråga eller är inkorrekt installerade.
- Skada är orsakad av påverkan från väder, så som rost, UV-strålning eller vanligt väderslitage.
- Produkten hyrs ut eller görs tillgänglig för användning av tredje part.
- Under garantiperioden kommer alla fastställda fel på material eller konstruktion att repareras eller ersättas av BERG. Reparationer utan kostnad är tillgängliga under förutsättning att produkten fortfarande befinner sig i sin garantiperiod enligt artikel 5.1.
- BERG-garantin kan endast gälla om det ursprungliga kvittot på köpet visas för den BERG-auktoriserade återförsäljaren. Om ägaren har flyttat eller BERG-återförsäljaren inte längre är verksam kan BERG rekommendera en alternativ BERG-återförsäljare.
- Om garantibegäran inte godkänns måste alla kostnader som uppstått betalas av ägaren.
- Denna garanti kan inte föras över till tredje part.

# BERG



## PRODUCT REGISTRATION

**Vill du ha extra gratis garanti?\***

Glöm då inte att direkt efter köpet registrera din produkt online via **[www.bergtoys.com/se/registration](http://www.bergtoys.com/se/registration)**.

Denna produktregistrering berättigar dig till 3 års förlängd garanti på ramen till din gokart eller studsatta. Den utökade garantin är ett tillägg till den vanliga garantin på ramen som du får.

\*Se alla villkor på [www.bergtoys.com/se/registration](http://www.bergtoys.com/se/registration)



**[www.bergtoys.com/se/registration](http://www.bergtoys.com/se/registration)**



## Indholdsfortegnelse

1. Introduktion
2. Advarsler
3. Oplysninger
4. Montering og vedligeholdelsesinstruktioner
  - 4.1 Montering og demontering
  - 4.2 Vedligeholdelsesinstruktioner
5. Garanti
  - 5.1 Garantiperiode
  - 5.2 Garantibetingelser

Denne trampolin er velegnet til privat brug. Find oplysninger om, hvilke trampoliner der er egnede til allemandsbrug (fx til brug på campingpladser, ferieresorter, restauranter osv.), på [www.bergtoys.com](http://www.bergtoys.com).

## 1. Introduktion

Tak fordi du valgte at købe en trampolin fra BERG. Vi er sikre på du vil få mange års gavnlig brug og glæde ved at hoppe. Brug af trampolinen fremmer aktiv og sund leg. Det har en positiv effekt på stress, fysisk tilstand og blodomløb. Hop på trampolin er både for unge og barnlige sjæle! Denne vejledning giver tips om montering og sikker brug til mange års problemfri brug. Det er ikke farligt at hoppe på en trampolin, så længe man følger sikkerhedsinstruktionerne. BERG ønsker dig en sjov og aktiv hoppeoplevelse!

## 2. Advarsler

- Den maksimale brugervægt er: 20kg
- Stranguleringsfare - Lang snor. Små dele i umonteret tilstand
- Skal samles af en voksen, smid emballagesnorene væk.
- Trampolinen skal samles af en voksen i overensstemmelse med samlevejledningen.
- Gennemgå den samlede trampolin før hver brug.
- Denne trampolin er ikke beregnet til at blive begravet i jorden.
- Læs instruktionerne omhyggeligt og opbevar dem til fremtidig reference.
- Kun én bruger. Fare for sammenstød. Brug af flere personer kan medføre alvorlig skade.
- Hop uden sko.
- Anvend ikke dugen, når den er våd.
- Tøm lommerne, før der hoppes, og undgå at have noget i hænderne.
- Hop altid midt på dugen.
- Spis og hop ikke samtidig.
- Forlad ikke trampolinen med et hop.
- Brug ikke BERG trampolinen som springbræt til andre genstande.
- Begræns tiden for brug (hold regelmæssige pauser).
- Voksens opsyn påkrævet.
- Hold ild og andre varmekilder væk fra trampolinen.
- Ting og andre forhindringer, der kan forstyrre hopperiet bør forbydes i hoppeområdet.
- Spring ikke over håndtaget.
- Hæng ikke på håndtaget. Fare for tipning.
- Brug ikke trædestenene, mens du hopper på måtten.
- Brug kun trampolinen, når håndtaget er helt på plads og må ikke løsnes, under legen.
- Håndtaget skal åbnes og lukkes af en voksen.
- Hop ikke af hoppemåtten på trædestenene. Fare for forstuvning og fald.
- Genstande, dyr eller personer er forbudt nede under BERG trampolinen. Hvis du flytter trampolinen skal du kontrollere, at intet ligger under den og at den er placeret plant på jorden.
- Opbevar altid trampolinen indendørs.
- Fastgør trampolinen, og anvend den ikke i stærk vind.
- Når den bruges med håndtaget oppe, anbefales BERG trampolinen til brug for børn i alderen 1 - 3 år.
- Når BERG trampolinen bruges uden håndtaget, anbefales den til brug for børn i alderen 3 -4 år.
- Det anbefales kraftigt at bruge enten grebet eller bløde omgivelser og underlag, så længe brugeren ikke



har udviklet de passende balanceevner.

- Indendørs brug: Placer trampolinen, så der er tilstrækkelig loftshøjde. Placer aldrig under lamper eller loftsventilatorer.
- Udendørs brug: Det er forbudt at placere BERG-trampolinen på beton, asfalt eller en anden hård overflade eller i nærheden af andre legeredskaber (bassiner, gynger, rutchebaner eller nogen andre legeredskaber).
- Kun til privat brug.
- Ingen saltomortaler. Landing på hoved eller hals kan forårsage alvorlig skade, selv når du lander midt på trampolindugen.
- Måtten og elastikker skal udskiftes hvert 3. år.

### 3. Oplysninger

- BERG-produktet skal bruges, som beskrevet i vejledningen. Brug, der afviger fra vejledningen, kan potentielt føre til alvorlige personskader eller beskadigelse af produktet. Læs hele vejledningen før brug af trampolinen. For at sikre sikker og komfortabel brug af BERG-trampolinen, er der inkluderet advarsler og anvisninger mht. pleje og vedligeholdelse.
- Denne trampolin må både bruges inden- og udendørs.
- Sørg for en minimums-afstand på mindst 2 meter omkring trampolinen.
- Af sikkerhedsmæssige årsager, medmindre BERG har godkendt dette, er det forbudt at ændre eller modificere trampolinen.

## 4. Montering og vedligeholdelsesinstruktioner

### 4.1 Montering og demontering

- Montér ikke trampolinen i hård vind; vent til vinden er aftaget.
- Vi anbefaler at bruge arbejdshandsker ved montering af produkterne.
- Sørg for, at BERG trampolinen er opstillet i vater. Brug et vaterpas til dette formål.
- Trampolinen kan have fastgørelsesmateriale med selvåsende møtrikker. Selvåsende møtrikker er kun beregnet til engangsbrug. Ved demontering og genmontering skal de selvåsende møtrikker udskiftes.
- Se side 3 for monteringsinstruktionerne for produktet.
- Installer tilbehør iht. installationsvejledningen/guiden.
- Trampolinen bør skilles ad, inden den flyttes over længere afstande. Læg delene i den originale emballage og saml trampolinen på den nye placering i overensstemmelse med montagevejledning.

### 4.2 Vedligeholdelsesinstruktioner

- Inspicér altid BERG trampolinen før hver brug ved hjælp af montagevejledningen, og udskift defekte, slidte eller manglende dele. Tilsidesættelse af disse instruktioner og manglende vedligeholdelse kan medføre farlige situationer og unødige risici for brugeren. For bestilling af originaldele og tilbehør til BERG trampolinen, henvises der til din forhandler eller [www.bergtoys.com](http://www.bergtoys.com).
- Kontrollér rammedelenes stand (knækkede svejsninger, bøjet ramme eller skarpe dele eller dele, der stikker frem), og udskift disse, hvis det er nødvendigt.
- Kontrollér elastikker stand (knækket eller overdreven strækning) og elastikker fastgørelse til rammen og springmåtten. Elastikker og deres ophæng er udsatte for slitage; derfor skal slidte dele udskiftes i god tid.
- Kontrollér springmåtten stand (beskadigelser, forkert spænding, syninger der har løsnet sig eller om springmåtten har sænket sig). Springmåtten er udsat for slitage på grund af brug og udsættelse for sollys (uv-stråling). Udskift springmåtten i god tid, hvis dens stand forværres.
- Kontrollér beskyttelseskantens, springdugen stand og fastgørelsen af beskyttelseskanten til rammen. Udskift beskyttelseskanten, hvis den er defekt.
- Brug af gødningsstoffer (kunstgødning, gødningskorn osv.) er ikke tilladt i en radius af 2 meter rundt om BERG trampolinen. Brug af sådanne produkter kan være skadelig for trampolins materialer.
- Springmåtten og kantpuden på rammen kan rengøres med en klud og koldt eller lunkent vand. Brug aldrig opløsningsmidler, opvaskemiddel, sæbepulver eller varmt vand.
- Reparationer skal udføres af en fagmand. Kontakt din BERG-forhandler.



## 5. Garanti

### 5.1 Garantiperiode

BERGs trampoliner er udført i en fremragende kvalitet. For at sikre dig mange års sjov og glæde på vores trampoliner, giver BERG dig en funktionalitetsgaranti. En funktionalitetsgaranti er en garanti, der dækker dens funktionelle brug. BERG Hoppaa har en garantiperiode på 2 år.

### 5.2 Garantibetingelser

Ejeren af produktet kan kun kræve garantidækning ved at fremvise den originale kvittering for købet. Garantien dækker kun materiale- og fabrikationsfejl relateret til BERG-produktet og dets relaterede dele.

#### **Garantien annulleres og bliver ugyldig, hvis:**

- Produktet bruges forkert og/eller uagtsomt.
- Produktet ikke er samlet og vedligeholdt i overensstemmelse med brugsanvisningen.
- Tekniske reparationer på produktet ikke er udført på en professionel måde.
- Reservedele er installeret forkert eller ikke svarer til de tekniske specifikationer for det pågældende produkt.
- Skader forårsaget af påvirkninger fra vejret som rust, UV-stråler eller normal slitage.
- Produktet anvendes til udlejning eller stilles til rådighed for brug af en tredjepart.
- Under garantiperioden vil alle materialer og konstruktionsrelaterede fejl blive repareret eller erstattet af BERG. Reparationer udføres og håndteres uden omkostninger, såfremt produktet stadig er inden for garantiperioden, som anført i artikel 5.1.
- BERGs garanti kan kun indfries, hvis det originale købsbevis vises til en autoriseret BERG-forhandler. Hvis ejeren er flyttet eller BERG-forhandleren er lukket, kan BERG anbefale en alternativ BERG-forhandler.
- Hvis garantikravet ikke er opfyldt, skal alle udgifter betales af ejeren.
- Denne garanti kan ikke overdrages til tredjemand.

# BERG



## PRODUCT REGISTRATION

**Er du interesseret i en gratis supplerende garanti?\***

Glem ikke at registrere dit produkt online med det samme!  
Gå til [www.bergtoys.com/dk/registration](http://www.bergtoys.com/dk/registration).

Denne produktregistrering giver dig ret til tre års udvidet garanti på rammen på din go-kart eller trampolin. Denne udvidede garanti er et supplement til standardgarantien på den ramme, du modtager.

\*For at se betingelserne, så besøg [www.bergtoys.com/dk/registration](http://www.bergtoys.com/dk/registration)



[www.bergtoys.com/dk/registration](http://www.bergtoys.com/dk/registration)



## Indeks

1. Introduksjon
2. Advarsler
3. Informasjon
4. Hoppe-instruksjoner
  - 4.1 Hoppe-instruksjoner
  - 4.2 Grunnleggende hopp
5. Montering og vedlikeholdsinstruksjoner
  - 5.1 Montering og demontering
  - 5.2 Vedlikeholdsinstruksjoner
6. Garanti
  - 6.1 Garantiperiode
  - 6.2 Garantivilkår

Denne trampolinen passer til husholdningsbruk. Informasjon om hvilken trampoline som passer til offentlig bruk (som på campingplasser, i ferieparker, restauranter, osv) finnes på [www.bergtoys.com](http://www.bergtoys.com).

## 1. Introduksjon

Takk for at du valgte BERG som ditt trampolinevalg. Vi er sikre på at du får mange år med gunstig bruk og hoppeglede. Trampolinebruk oppmuntrer til aktiv og sunn lek. Det har en positiv innvirkning på stress, fysisk tilstand og blodsirkulasjon. Trampolinehopping er for de unge og de som føler seg unge! Denne håndboken har tips om montering og sikker bruk for mange års problemfritt bruk. Det er ikke farlig å hoppe på en trampoline så lenge du følger sikkerhetsinstruksjonene. BERG ønsker deg en artig og aktiv hoppeopplevelse!

## 2. Advarsler

- Den maksimale brukervekten er: 20kg
- Kvelningsfare - Lang ledning i umontert tilstand.
- Voksenmontering kreves, kast emballasjesnorene.
- Trampolinen må monteres i henhold til monteringsinstruksjonene.
- Inspiser den sammensatte trampolinen før hvert brukstilfelle.
- Denne trampolinen er ikke ment å bli gravd i bakken og brukt som en konfigurasjon i bakken.
- Les instruksjonene nøye og sørg for at du tar vare på brukerveiledningen.
- Bare en av gangen. Kollisjonsfare. Bruk av flere personer kan forårsake seriøse skader.
- Hopp uten sko.
- Ikke bruk hoppematten når den er våt.
- Tøm lommene og sørg for at du ikke har noe i hendene før du hopper.
- Hopp alltid i midten av hoppematten.
- Ikke spis mens du hopper.
- Ikke gå med et hopp.
- Ikke bruk BERG-trampolinen som et springbrett til andre objekter.
- Begrens tiden du kontinuerlig bruker den (stopp jevnlig opp).
- Krever tilsyn av en voksen.
- Hold flammer og andre varmekilder borte fra trampolinen.
- Gjenstander og andre hindringer som kan forstyrre hoppingen skal være forbudt fra hoppeområdet.
- Ikke hopp over gelenderet.
- Ikke heng på gelenderet. Veltefare.
- Ikke bruk trinnene når det hoppes på matten.
- Kun bruk trampolinen når rammen er fullstendig sammensatt og kan ikke løsne under lek.
- Åpning og lukking av håndtaket må gjøres av en voksen.
- Ikke hopp fra hoppematten til trinnene. Fare for forstuelse og fall.
- Objekter, dyr eller personer er forbudt under BERG-trampolinen. Hvis du flytter trampolinen, må du kontrollere at ingenting ligger under trampolinen på den nye plasseringen og trampolinen må plasseres på jevnt underlag.
- Lagre alltid trampolinen innendørs.

- Ikke bruk under sterke vindforhold og fest trampolinen.
- Med gelender anbefales BERG-trampolinen for bruk av barn i alderen 1-3 år.
- Uten gelender anbefales BERG-trampolinen for bruk av barn i alderen 3-4 år.
- Det anbefales sterkt å bruke enten styret eller myke omgivelser og underlag dersom brukeren ikke har utviklet god balanseevne.
- Innendørs bruk: posisjoner trampolinen slik at det er tilstrekkelig med takhøyde. Aldri plasser trampolinen under lamper eller vifter.
- Utendørs bruk: Det er forbudt å installere BERG-trampolinen på betong, asfalt eller annen hard overflate eller i nærheten av andre lekeplassinstallasjoner (bassenger, husker, sklier eller andre lekestrukturer).
- Bare for privat bruk.
- Ikke ta salto. Landing på hode eller nakke kan forårsake alvorlig skade, selv når du lander midt på hoppmatten.
- Matte og elastikken skal skiftes ut hvert 3. år.

### 3. Informasjon

- BERG-produkt må brukes som definert i håndboken. Bruk som avviker fra håndboken kan potensielt lede til alvorlig personskade eller skade på produktet. Les alle instruksjonene før trampolinen tas i bruk. For å sikre sikker og hyggelig bruk av BERG-trampolinen er advarsler og vedlikeholdsinstruksjoner inkludert.
- Trampolinen kan brukes både innendørs og utendørs.
- Sikre at det minst er 2 meter fra trampolinen.
- Av sikkerhetsmessige grunner, med mindre BERG-godkjent, er modifikasjoner eller endringer av trampolinen forbudt.

## 4. Montering og vedlikeholdsinstruksjoner

### 4.1 Montering og demontering

- Ikke installer trampolinen mens det blåser, vent til vinden har avtatt.
- Vi anbefaler bruk av arbeidshansker når du installerer produktene.
- Påse at BERG-trampolinen installeres på flat bakke. Bruk et vater for å sjekke dette.
- Trampolinen kan ha fester med selvlåsende muttere. Disse selvlåsende mutterne er kun til engangsbruk og må byttes ut når du demonterer og installerer trampolinen på nytt.
- Se side 3 og utover for instruksjoner om hvordan produktet skal installeres.
- Installer tilbehøret i henhold til håndboken/guiden.
- Hvis trampolinen fjernes og plasseres i et alternativt område ikke i nærheten av den opprinnelige plasseringen, må du demontere den og plassere den i originalemballasjen. Monter igjen i samsvar med monterings- og installasjonsinstruksjonene.

### 4.2 Vedlikeholdsinstruksjoner

- Inspiser BERG-trampolinen før hvert bruk i henhold til installasjonsinstruksjonene, og bytt ut defekte, slitte eller manglende deler. Å ignorere disse instruksjonene og unnlate å utføre vedlikehold kan føre til farlige situasjoner og unødvendig risiko for brukeren. For å bestille originale BERG-trampolinedeler og tilbehør, vennligst kontakt forhandleren eller besøk [www.bergtoys.com](http://www.bergtoys.com).
- Kontroller rammedelenes tilstand (ødelagte sveiser, bøyd ramme eller skarpe og utstikkende deler) og bytt dem ut om nødvendig.
- Kontroller elastikken tilstand (ødelagte eller ekstrem strekk) og fjærfestet til ramme og hoppmatte. Fjærene og opphengssystemet utsettes for slitasje; bytt ut slitte deler i tide.
- Kontroller tilstanden til hoppematten (skade, feilspenning, løse sømmer eller hengende matte). Hoppematten vil slites ut ved bruk og eksponering for sollys (UV-stråling). Bytt ut hoppematten i tide når mattens tilstand begynner å forverres.
- Kontroller tilstanden, hoppematte til beskyttelseskanten og dets rammefeste. Bytt ut en defekt beskyttelseskant.
- Gjødse (flytende gjødse eller gjødsegranulat osv.) Må ikke brukes i en radius på 2 meter fra en BERG-trampoline. Bruk av slike produkter kan være skadelig for trampolinematerialene.
- Rengjør hoppematten og beskyttelseskanten enkelt med en klut og litt kaldt eller lunkent vann. Ikke, under noen omstendigheter, bruk løsemidler, vaskemiddel, såpepulver eller varmt vann.
- Reparasjoner må utføres av profesjonelle. Vennligst kontakt din BERG-leverandør.

## 5. Garanti

### 5.1 Garantiperiode

BERG trampolin er av utmerket kvalitet. For å gi deg flere års bekymringsløs moro på trampolinene våre, tilbyr BERG deg en funksjonalitetsgaranti. En funksjonalitetsgaranti er en garanti for funksjonell bruk. BERG Hoppaa er underlagt en garantiperiode på 2 år.

### 5.2 Garantivilkår

Produktets eier kan kun kreve garanti ved å presentere den originale kjøpskvitteringen. Garantien gjelder kun material- og produksjonsfeil relatert til BERG-produktet og relaterte deler.

#### **Garantien blir ugyldig hvis:**

- Produktet brukes feil og/eller uaktsomt.
- Produktet er ikke montert og vedlikeholdt i henhold til bruksanvisningen.
- Tekniske reparasjoner utført på produktet er ikke utført på en profesjonell måte.
- Reservedelene samsvarer ikke med de tekniske spesifikasjonene for det aktuelle produktet eller er feilinstallerte.
- Skader forårsaket av værpåvirkning, som rust, UV-stråler eller normal slitasje.
- Produktet brukes til utleieformål eller gjøres tilgjengelig for bruk av en tredjepart.
- I løpet av garantiperioden vil alle material- og konstruksjonsvurderte feil repareres eller erstattes av BERG. Reparasjoner som utføres kostnadsfritt forutsetter at produktet fortsatt er innenfor garantiperioden som angitt i artikkel 5.1.
- BERG-garantien oppfylles kun hvis det originale kjøpsbeviset blir gitt til den autoriserte BERG-forhandleren. Hvis eieren har flyttet eller BERG-forhandleren ikke lenger er i drift, kan BERG anbefale en alternativ BERG-forhandler.
- Hvis garantikravet ikke blir oppfylt, må alle påløpte kostnader betales av eieren.
- Garantien kan ikke overføres til tredjeparter.

# BERG



## PRODUCT REGISTRATION

**Vil du ha gratis tilleggsgaranti?\***

Ikke glem å registrere produktet ditt på nettet øyeblikkelig! Gå til **[www.bergtoys.com/no/registration](http://www.bergtoys.com/no/registration)**.

Denne produktregistreringen gir deg 3-års utvidet garanti på rammen til din gokart eller trampoline. Denne utvidede garantien er i tillegg til standardgarantien som du får på rammen.

\*For å se vilkårene, gå til [www.bergtoys.com/no/registration](http://www.bergtoys.com/no/registration)



**[www.bergtoys.com/no/registration](http://www.bergtoys.com/no/registration)**



## Hakemisto

1. Johdanto
2. Varoitus
3. Tietoa
4. Kokoamis- ja huolto-ohjeet
  - 4.1 Asennus ja purkaminen
  - 4.2 Huolto-ohjeet
5. Takuu
  - 5.1 Takuukausi
  - 5.2 Takuuehdot

Tämä trampoliini soveltuu kotikäyttöön. Tietoa siitä, mitkä trampoliinit sopivat julkiseen käyttöön (kuten leirintäalueille, puistoihin, ravintoloihin jne.) löytyy sivustolta [www.bergtoys.com](http://www.bergtoys.com).

## 1. Johdanto

Kiitos, kun valitsit BERG-trampoliinin. Olemme varmoja, että voit nauttia hyödyllisestä käytöstä ja mukavasta hyppelystä monien vuosien ajan. Trampoliinin käyttö edistää aktiivista ja tervettä leikkiä. Sillä on myönteinen vaikutus stressiin, fyysiseen kuntoon ja verenkiertoon. Trampoliinihyppely sopii nuorille ja nuoremmille! Tässä käsikirjassa on ohjeita kokoamiseen ja turvalliseen käyttöön monien vuosien vaivattomaan käyttöön. Trampoliinihyppely ei ole vaarallista, jos noudatat turvaohjeita. BERG toivottaa sinulle hauskaa ja aktiivista hyppelykokemusta!

## 2. Varoitus

- Käyttäjän suurin sallittu paino on: 20kg
- Kuristumisvaara - Pitkä johto kokoamattomana.
- Vaatii aikuisen kokoamisen, heitä pakkausohjeet pois.
- Trampoliini on koottava kokoamisohjeiden mukaisesti.
- Tarkista koottu trampoliini aina ennen käyttöä.
- Tätä trampoliinia ei ole tarkoitettu kaivettavaksi maahan ja käytettäväksi maan sisällä olevana rakenteena.
- Lue ohjeet huolellisesti ja säilytä ne myöhempää tarvetta varten.
- Vain yksi käyttäjä. Törmäysvaara. Useiden henkilöiden yhtäaikaista käyttöä voi aiheuttaa vakavia vammoja.
- Hyppi ilman kenkiä.
- Älä käytä hyppymattoa, jos se on märkä.
- Tyhjennä taskut ja kädet ennen hyppimistä.
- Hyppi aina hyppymaton keskellä.
- Älä syö hyppäämisen aikana.
- Älä poistu trampoliinilta hyppäämällä.
- Älä käytä BERG-trampoliinia ponnahduslautana muihin kohteisiin.
- Rajoita keskeytyksetöntä käyttöä (pidä taukoja säännöllisesti).
- Käytettävä aikuisen valvonnassa.
- Pidä trampoliini poissa tulen ja muiden kuumuudenlähteiden läheisyydestä.
- Esineet ja muut esteet, jotka voivat häiritä hyppäämistä, on kielletty hyppäalueella.
- Älä hyppää käsikahvan yli.
- Älä roiku käsikahvasta. Kaatumisvaara.
- Älä käytä astinkiviä matolla hyppimisessä.
- Käytä trampoliinia vain, kun käsikahva on kunnolla kiinni ja tätä ei voi poistaa käytön aikana.
- Kahvan avaaminen ja sulkeminen tulee tapahtua aikuisen valvonnan alla.
- Älä hyppää hyppymatolta astinkiville. Nyrjähdys- ja putoamisvaara.
- BERG-trampoliinin alla ei saa olla esineitä, eläimiä tai henkilöitä. Jos siirät trampoliinia, tarkista, ettei sen alla ole mitään ja että trampoliini asettuu tasaiselle alustalle.
- Säilytä trampoliinia vain sisätiloissa.
- Älä käytä kovassa tuulessa. Kiinnitä trampoliini paikalleen.



- BERG-trampoliinin käyttöä käsikahvan kanssa suositellaan 1–3-vuotiaille.
- BERG-trampoliinin käyttöä ilman käsikahvaa suositellaan 3–4-vuotiaille.
- On äärimmäisen suositeltavaa käyttää kahvaa tai pehmytmattoja kunnes käyttäjä on oppinut tasapainoilun.
- Sisäkäyttö: sijoita trampoliini niin, että etäisyys kattoon on riittävä. Älä koskaan sijoita trampoliinia valaisimen tai kattotuulettimen alle.
- Ulkokäyttöön: BERG-trampoliinin asentaminen betonille, asfaltille tai muulle kovalle alustalle tai muiden leikkivälineiden (uima-altaiden, keinujen, liukumäkien tai kiipeilytelineiden) läheisyyteen on kielletty.
- Ainoastaan kotikäyttöön.
- Älä tee voltthypyä. Laskeutuminen päälle tai niskalle voi aiheuttaa vakavia loukkaantumisia, myös hyppymaton keskiosaan laskeuduttaessa.
- Matto ja kuminauhut on vaihdettava 3 vuoden välein.

### 3. Tietoa

- BERG-tuotteita on käytettävä käyttöohjeiden mukaisesti. Käyttöohjeista poikkeava käyttö voi johtaa vakaviin loukkaantumisiin tai vahingoittaa tuotetta. Lue kaikki ohjeet ennen trampoliinin käyttöä. BERG-trampoliinin turvallisen ja miellyttävän käytön varmistamiseksi sen mukana toimitetaan Varoitus, hoito- ja huolto-ohjeet.
- Trampoliinia voidaan käyttää sekä sisä- että ulkotiloissa.
- Varmista vähintään 2 metrin etäisyys trampoliinin ympäriltä.
- Muut kuin BERGIN hyväksymät trampoliiniin tehtävät muutokset ovat kiellettyjä turvallisuussyistä.

## 4. Kokoamis- ja huolto-ohjeet

### 4.1 Asennus ja purkaminen

- Älä asenna trampoliinia tuulisella säällä, vaan odota että tuuli tyyntyy.
- Suosittelemme työkäsineiden käyttöä asennuksen aikana.
- Varmista, että BERG-trampoliini asennetaan tasaiselle maalle. Tarkista asia vesivaa'alla.
- Trampoliinissa voi olla kiinnikkeitä, joissa on itselukkiutuvia muttereita. Itselukkiutuvat mutterit ovat kertakäyttöisiä, ja ne on vaihdettava, jos trampoliini puretaan osiin ja asennetaan uudelleen.
- Lue tuotteen asennusohjeet alkaen sivulta 3.
- Asenna lisäosat asennusoppaan ohjeiden mukaisesti.
- Jos trampoliini siirretään ja sijoitetaan uudelle alueelle, joka ei ole alkuperäisen sijoituspaikan lähellä, pura trampoliini ja laita se alkuperäiseen pakkaukseen. Kokoa uudelleen kokoamis ja asennusohjeiden mukaisesti.

### 4.2 Huolto-ohjeet

- Tarkista BERG-trampoliini ennen jokaista käyttökertaa asennusohjeiden mukaisesti ja vaihda vialliset, kuluneet tai puuttuvat osat. Näiden ohjeiden laiminlyönti ja kunnossapidon laiminlyönti voi aiheuttaa vaarallisia tilanteita ja tarpeettomia vaaratilanteita käyttäjälle. Jos haluat tilata alkuperäisiä BERG-trampoliinin varaosia ja tarvikkeita, ota yhteyttä jälleenmyyjään tai käy sivustolla [www.bergtoys.com](http://www.bergtoys.com).
- Tarkista kehikon osien kunto (rikkoutuneet hitsaukset, taipunut kehikko tai terävät ja ulkonevat osat) ja vaihda tarvittaessa.
- Tarkista kuminauhut kunto (ovatko ne rikkoutuneet tai liian venyneet) ja kiinnitys kehikkoon ja hyppymattoon. Kuminauhut ja jousitusjärjestelmä altistuvat kulumiselle. Vaihda kuluneet osat hyvissä ajoin.
- Tarkista hyppymaton kunto (vauriot, vääränlainen jännite, purkautuneet ompeleet tai maton löystyminen). Hyppymatto kuuluu käytön ja auringonvalolle (UV-säteilylle) altistumisen vaikutuksesta. Vaihda hyppymatto ajoissa, kun sen kunto alkaa huonontua.
- Tarkista suojareunuksen, hyppymatto ja sen runkoon kiinnityksen kunto. Vaihda vioittunut suojareunus.
- Lannoitteita (nestemäiset lannoitteet tai rakeet jne.) saa käyttää vain vähintään 2 metrin etäisyydellä BERG-trampoliinista. Lannoitteiden käytöllä voi olla haitallinen vaikutus trampoliinin materiaaleille.
- Voit puhdistaa hyppymaton ja suojareunuksen helposti pyyhkeellä ja kylmällä tai kädenlämpöisellä vedellä. Älä käytä koskaan liuottimia, pesuaineita, saippuajauhetta tai kuumaa vettä.
- Vain ammattilaiset saavat tehdä korjaustöitä. Ota yhteyttä BERG-jälleenmyyjään.



## 5. Takuu

### 5.1 Takuukausi

BERG-trampoliinit ovat erinomaisen laadukkaita. BERG tarjoaa toiminnallisuustakuun, jotta voit nauttia huolettomasta hauskanpidosta trampoliiniemme kanssa vuosien ajan. Toiminnallisuustakuu koskee laitteen toiminnallista käyttöä. BERG Hoppaa-laitteen takuuaika on kaksi vuotta.

### 5.2 Takuuehdot

Tuotteen omistaja voi vaatia takuuta vain esittämällä alkuperäisen ostokuitin. Takuu koskee vain BERG-tuotteeseen ja sen osiin liittyviä materiaali- ja valmistusvirheitä.

#### **Takuu mitätöityy, jos:**

- Tuotetta käytetään asiattomasti ja / tai huolimattomasti.
- Tuotetta ei koota ja huolleta ohjeiden mukaisesti.
- Tuotteen teknisiä korjauksia ei toteuteta ammattimaisesti.
- Varaosat eivät vastaa kyseisen tuotteen teknisiä tietoja tai ne on asennettu virheellisesti.
- Sään aiheuttamat vaikutukset, kuten ruoste, UV-säteet tai tavallinen kuluminen.
- Tuotetta on käytetty vuokratarkoituksiin tai se on annettu kolmannen osapuolen käyttöön.
- Takuuaikana BERG korjaa tai vaihtaa kaikki arvioidut materiaali ja rakenneviat. Maksuttomia korjauksia voidaan tehdä, jos tuotteen takuu on edelleen voimassa kohdassa 5.1 mainitun mukaisesti.
- BERG-takuu toteutetaan vain, jos alkuperäinen ostotodistus esitetään valtuutetulle BERG-jälleenmyyjälle. Jos omistaja on muuttanut tai BERG-jälleenmyyjä ei ole enää toiminnassa, BERG voi suositella käyttäjälle toista BERG-jälleenmyyjää.
- Jos takuuvaatimusta ei hyväksytä, omistajan on maksettava kaikki koituneet kustannukset.
- Takuuta ei voida siirtää kolmansille osapuolille.

# BERG



## PRODUCT REGISTRATION

### Haluaisitko ilmaisen lisätakuun?\*

Muista rekisteröidä tuotteesi verkossa heti! Mene osoitteeseen [www.bergtoys.com/registration](http://www.bergtoys.com/registration).

Tuotteen rekisteröinti oikeuttaa sinut 3 vuoden jatkettuun takuuseen mikroautosi tai trampoliinisi kehikolle. Jatkettu takuu annetaan saamallesi kehikolle tavallisen takuun lisäksi.

\*Ehdot löytyvät osoitteesta [www.bergtoys.com/registration](http://www.bergtoys.com/registration)



[www.bergtoys.com/registration](http://www.bergtoys.com/registration)



## Indice

1. Introduzione
2. Avvertenza
3. Informazioni
4. Istruzioni per il montaggio e la manutenzione
  - 4.1 Montaggio e disassemblaggio
  - 4.2 Istruzioni per la manutenzione
5. Garanzia
  - 5.1 Periodo di garanzia
  - 5.2 Condizioni della garanzia

Questo tappeto elastico è indicato per un uso domestico. Le informazioni su quali tappeti elastici siano più indicati a un utilizzo pubblico (come nei campeggi, nei villaggi turistici, nei ristoranti, ecc.) sono disponibili sul sito web [www.bergtoys.com](http://www.bergtoys.com).

## 1. Introduzione

Grazie di aver scelto BERG per l'acquisto del tuo tappeto elastico. Confidiamo nel fatto che lo userai per tanti anni e ti divertirai, salto dopo salto. Il tappeto elastico incoraggia il gioco attivo e sano. Ha un impatto positivo su stress, salute fisica e circolazione sanguigna. Il salto sul tappeto elastico è indicato per i giovani e per chi è giovane dentro! Il manuale fornisce le istruzioni sull'assemblaggio, sull'uso in sicurezza e sui consigli per saltare per molti anni e senza problemi. Saltare su un tappeto elastico non è pericoloso se segui le istruzioni di sicurezza. BERG ti augura tanto divertimento e moto e...buoni salti!

## 2. Avvertenza

- Il peso massimo dell'utilizzatore è: 20kg
- Pericolo di strangolamento - Lunga corda nel prodotto non assemblato.
- Richiesto assemblaggio da parte di un adulto, gettare via i cavi di imballaggio.
- Il tappeto elastico deve essere assemblato nel rispetto delle istruzioni di montaggio.
- Ispezionare il tappeto elastico montato prima di ogni utilizzo.
- Questo tappeto elastico non è progettato per essere ancorato al terreno e utilizzato in configurazione interrata.
- Leggere attentamente le istruzioni e conservarle per riferimento futuro.
- Solo un utilizzatore per volta. Rischio di collisione. Un utilizzo da parte di più persone può causare infortuni gravi.
- Saltare senza scarpe.
- Non utilizzare il materassino da salto quando è bagnato.
- Prima di saltare, assicurarsi di svuotare le tasche e di avere le mani libere.
- Saltare sempre al centro del materassino.
- Non mangiare mentre si salta.
- Non uscire dall'area del tappeto o materassino con un salto.
- Non utilizzare il tappeto elastico BERG come pedana di rincorsa con altri oggetti.
- Limitare il tempo di utilizzo continuato (fare pause frequenti).
- E' richiesta la sorveglianza di un adulto.
- Tenere il fuoco e altre fonti di calore lontano dal tappeto elastico.
- Oggetti e altri ostacoli che possono interferire con il salto dovrebbero essere proibiti sopra e vicino all'area di salto.
- Non saltare sulla barra-manubrio.
- Non appendersi alla barra-manubrio. Rischio di ribaltamento.
- Non utilizzare le pietre da guado quando salti sul materassino.
- Utilizzare il tappeto elastico solo con la barra-manubrio correttamente inserita e non possono essere spostati durante il gioco.
- L'apertura e la chiusura della maniglia deve essere eseguita da un adulto.

- Non saltare fuori dal materassino da salto sulle pietre da guado. Rischio di cadute e di distorsioni.
- Vietato posizionare persone, animali od oggetti sotto al tappeto elastico BERG. Se si sposta il tappeto elastico verificare che sia sgombro sotto e posizionarlo a livello pavimento.
- Custodire il tappeto elastico sempre al chiuso.
- Non utilizzare in condizioni di vento forte e fissare il tappeto elastico.
- Se utilizzato con la barra-manubrio in posizione, il tappeto elastico BERG è consigliato nei bambini di età tra i 1 e 3 anni.
- Se utilizzato senza la barra-manubrio, il tappeto elastico BERG è consigliato esclusivamente nei bambini di età tra i 3 e 4 anni.
- Si consiglia vivamente di utilizzare il manubrio o degli ambienti morbidi e il pavimento quando l'utente non ha sviluppato adeguate capacità di bilanciamento.
- Utilizzo al chiuso: posizionare il tappeto elastico in modo da non sfiorare il soffitto quando si salta. Non posizionarlo mai sotto a un lampadario o a un ventilatore da soffitto.
- Uso all'aperto: È vietato installare il tappeto elastico BERG su cemento, asfalto o qualsiasi altra superficie dura o in prossimità di altre installazioni nei parchi giochi (piscine, altalene, scivoli o altre infrastrutture per il gioco).
- Solo per uso domestico.
- Non fare capriole. Atterrare sulla testa o sul collo può causare gravi lesioni, anche quando si atterra al centro del materassino.
- Il materassino e le componenti elastiche devono essere sostituiti ogni 3 anni .

### 3. Informazioni

- I prodotti BERG devono essere utilizzati come da manuale. Un utilizzo diverso dalle istruzioni presenti del manuale può potenzialmente provocare lesioni gravi o danni al prodotto. Consultare tutte le istruzioni prima di utilizzare il tappeto elastico. Per garantire un utilizzo sicuro e piacevole del tappeto elastico BERG, sono incluse le Avvertenza e le istruzioni per la cura e la manutenzione.
- Questo trampolino può essere utilizzato sia in spazi interni che all'aperto.
- Assicurarsi che ci sia una distanza di almeno 2 metri attorno al trampolino.
- Per motivi di sicurezza, a meno che non siano stati approvati da BERG, sono vietati modifiche o cambiamenti al tappeto elastico.

## 4. Istruzioni per il montaggio e la manutenzione

### 4.1 Montaggio e disassemblaggio

- Non installare il tappeto elastico in caso di vento, ma attendere che il vento si sia placato.
- Si consiglia di indossare guanti da lavoro durante il montaggio.
- Assicurarsi che il tappeto elastico BERG sia montato a livello del pavimento o del terreno. Utilizzare una livella a bolla per l'operazione.
- Il tappeto elastico può essere fissato con dei dadi autobloccanti. I dadi autobloccanti sono esclusivamente monouso e devono essere sostituiti durante lo smontaggio e la reinstallazione del tappeto.
- Consultare la pagina 3 e seguenti per le istruzioni sul montaggio del prodotto.
- Installare gli accessori secondo il manuale/le istruzioni di montaggio.
- Se il tappeto è spostato in un'area diversa e lontana dalla posizione originale, smontarlo e riporlo nella confezione originale. Rimontare secondo le istruzioni di montaggio e installazione.

### 4.2 Istruzioni per la manutenzione

- Ispezionare il tappeto elastico BERG prima di ogni utilizzo secondo le istruzioni di installazione e sostituire le parti difettose, usurate o mancanti. Ignorare le istruzioni e non eseguire la manutenzione potrebbero comportare situazioni pericolose e rischi inutili per l'utilizzatore. Per ordinare parti e accessori originali del tappeto elastico BERG, contattare il proprio rivenditore o visitare il sito [www.bergtoys.com](http://www.bergtoys.com).
- Verificare le condizioni delle componenti del telaio (saldature rotte, telaio piegato o pezzi taglienti e sporgenti) e sostituirle se necessario.
- Verificare le condizioni componenti elastiche (rotte o eccessivamente estese) e gli agganci delle stesse al telaio e al materassino da salto. Componenti elastiche e le sospensioni sono soggette a usura; sostituire



adeguatamente le parti usurate.

- Controllare le condizioni del materassino da salto (danni, tensione errata, cuciture allentate o cedimenti). Il materassino da salto si consuma con l'uso e con l'esposizione alla luce solare (raggi UV). Sostituire in tempo il materassino quando inizia a deteriorarsi.
- Verificare le condizioni del bordo protettivo, materassino da salto e il suo fissaggio al telaio. Sostituire un bordo protettivo difettoso.
- I fertilizzanti (liquidi o in granuli, tra gli altri) non devono essere utilizzati entro un raggio di 2 metri da un tappeto elastico BERG. L'uso di questi prodotti può danneggiare i materiali del tappeto elastico.
- Il materassino da salto e il bordo protettivo si puliscono facilmente con un panno imbevuto di acqua fredda o tiepida. Non utilizzare per nessun motivo solventi, detergenti, saponi in polvere o acqua calda.
- Le riparazioni devono essere affidate a un professionista. Ti invitiamo a contattare il tuo rivenditore BERG.

## 5. Garanzia

### 5.1 Periodo di garanzia

I tappeti elastici BERG sono di una qualità eccellente. Per offrirti tanti anni di spensieratezza e divertimento sui nostri tappeti elastici, BERG ti offre una garanzia di funzionalità. Una garanzia di funzionalità è una garanzia relativa all'utilizzo funzionale. El BERG Hoppaa está sujeto a un periodo de garantía de 2 años.

### 5.2 Condizioni della garanzia

Il proprietario può far valere la garanzia solo presentando la prova di acquisto originale. La garanzia si applica solo ai difetti di materiale e di fabbricazione relativi al prodotto BERG e ai suoi componenti.

#### La garanzia risulta invalidata e inapplicabile se:

- Il prodotto è utilizzato in modo improprio e/o negligente.
- Il prodotto non è assemblato né mantenuto in conformità con il manuale delle istruzioni.
- Le riparazioni tecniche effettuate sul prodotto non vengono eseguite in modo professionale.
- I ricambi non corrispondono alle specifiche tecniche del prodotto o sono installati in modo errato.
- I danni sono causati dagli agenti atmosferici come ruggine, raggi UV o dalla normale usura.
- Il prodotto è utilizzato per scopi di noleggio o è reso disponibile all'uso da parte di terzi.
- Durante il periodo di garanzia, tutti i difetti di materiale e di fabbrica accertati saranno oggetto di riparazione o sostituzione a spese di BERG. Le riparazioni gratuite sono eseguite a condizione che il prodotto rientri ancora nel periodo di garanzia come indicato nell'articolo 5.1.
- La garanzia BERG è onorata solo previa presentazione della prova di acquisto originale al rivenditore autorizzato BERG. Se il proprietario si è trasferito o il rivenditore BERG non è più operativo, BERG può consigliare un altro nominativo di rivenditore BERG.
- Se la garanzia non è rispettata, tutti i costi sostenuti restano a carico del proprietario.
- La garanzia non è trasferibile a terzi.

# BERG



## PRODUCT REGISTRATION

**Desideri una garanzia supplementare gratuita?\***

Non dimenticare di registrare subito il tuo prodotto online! Vai su **[www.bergtoys.com/registration](http://www.bergtoys.com/registration)**.

La registrazione del prodotto ti dà diritto a 3 anni di estensione della garanzia sul telaio del tuo go-kart o trampolino. Questa estensione di garanzia si aggiunge alla garanzia standard sul telaio che riceverai.

\*Per le condizioni, visita [www.bergtoys.com/registration](http://www.bergtoys.com/registration)



**[www.bergtoys.com/registration](http://www.bergtoys.com/registration)**



## Índice

1. Introducción
2. Advertencia
3. Información
4. Instrucciones de uso
  - 4.1 Instrucciones de uso
  - 4.2 Saltos básicos
5. Instrucciones de montaje y mantenimiento
  - 5.1 Instalación y desmontaje
  - 5.2 Instrucciones de mantenimiento
6. Garantía
  - 6.1 Periodo de garantía
  - 6.2 Condiciones de la garantía

Esta cama elástica es apta para uso doméstico. Para saber qué modelos pueden utilizarse en espacios públicos (campamentos, parques de atracciones, restaurantes, etc.), visite [www.bergtoys.com](http://www.bergtoys.com).

## 1. Introducción

Gracias por confiar en BERG para comprar una cama elástica. Sabemos que podrá aprovecharla y divertirse durante muchos años. Además de incentivarle a tener una vida activa, nuestras camas elásticas ayudan a reducir el estrés y mejoran la circulación de la sangre y el estado físico. ¡Es ideal para jóvenes de todas las edades! En este manual explicamos cómo montarla y usarla de forma segura durante muchos años. Saltar en la cama elástica no conlleva ningún riesgo siempre y cuando se respeten las instrucciones de seguridad. ¡Deseamos que tenga una experiencia activa y llena de diversión!

## 2. Advertencia

- Peso máximo del usuario: 20kg
- Peligro de estrangulamiento - Cuerda larga sin montar
- Se requiere ensamblaje por un adulto, deseche los cables de embalaje.
- Siga las instrucciones de montaje para instalar la cama elástica.
- Antes de cada uso, compruebe el trampolín montado.
- Este modelo no está pensado para anclarse al suelo.
- Lea las instrucciones detenidamente y guárdelas para futuras consultas.
- Solo un usuario. Peligro de colisión. Si la usan varias personas, podrían lesionarse gravemente.
- Quítese los zapatos.
- No utilice la cama elástica si la zona de salto está mojada.
- Vacíese los bolsillos y deje lo que tenga en las manos antes de saltar.
- Salte siempre en el centro de la superficie.
- No coma mientras salta.
- No salga de la cama elástica de un salto.
- No utilices el trampolín BERG como trampolín para otros objetos.
- Haga paradas cada cierto tiempo.
- Es necesaria la vigilancia de una persona adulta.
- Mantenga la cama elástica alejada del fuego u otras fuentes de calor.
- Se prohíbe el uso de objetos obstaculizantes encima de la cama elástica.
- No saltes sobre el mango.
- No te cuelgues del mango. Peligro de vuelco.
- No utilices los peldaños mientras saltas en la colchoneta.
- Utiliza el trampolín únicamente cuando el mango esté completamente sujeto y no puede desplazarse durante el juego.
- La apertura y el cierre del asa debe efectuarlos un adulto.
- No saltes de la alfombra de salto a los peldaños. Peligro de esguince y caída.



- Está prohibido colocar objetos, animales o personas debajo de la cama elástica BERG. Si mueves la cama elástica, comprueba que no hay nada debajo de ella y colócala en un terreno llano.
- Guarda siempre la cama elástica en el interior.
- Asegúrese de que la cama elástica esté bien anclada y no la use si hay vientos fuertes.
- Cuando se utiliza con el mango hacia arriba, el trampolín BERG está recomendado para ser utilizado por niños de entre 1 y 3 años de edad.
- Cuando se utiliza sin el mango, el trampolín BERG se recomienda para su uso por parte de los niños en el rango de edad de 3 a 4 años.
- Se recomienda ayudarse del asidero o de los contornos blandos y del suelo cuando el usuario no ha desarrollado las habilidades de equilibrio adecuadas.
- Uso en interiores: coloque el trampolín de manera que haya suficiente altura en el techo. Nunca lo coloques debajo de la fijación de la luz o del ventilador del techo.
- Exteriores: Está prohibido instalar la cama elástica en superficies de cemento, asfalto o cualquier otro material duro o cerca de otras instalaciones de juego (como piscinas, columpios, toboganes, etc.).
- Solo para uso doméstico.
- No haga volteretas. Si termina el salto de cabeza, puede lesionarse gravemente, incluso aunque esté en el centro de la superficie de salto.
- La colchoneta y los elásticos deben renovarse cada 3 años.

### 3. Información

- Los productos BERG deben utilizarse como se indica en el manual. En caso de no respetar las instrucciones, el usuario podría sufrir lesiones graves y el producto podría dañarse. Lea todo el manual antes de usar la cama elástica. Allí encontrará Advertencia e instrucciones de uso y mantenimiento para que pueda disfrutar del producto de forma segura.
- Esta cama elástica puede utilizarse tanto en interiores como en exteriores.
- Asegúrese de que haya un espacio libre mínimo de al menos 2 metro alrededor del trampolín.
- Por motivos de seguridad y a menos que BERG lo apruebe, está prohibido hacer cualquier tipo de modificación en la cama elástica.

## 4. Instrucciones de montaje y mantenimiento

### 4.1 Instalación y desmontaje

- No instale la cama elástica si hay mucho viento; espere a que amaine.
- Recomendamos usar guantes durante el montaje.
- Instale la cama elástica sobre una superficie uniforme con la ayuda de un nivel.
- Puede que algunas de las piezas del producto vengan con tuercas autoblocantes, que son de un solo uso y deben cambiarse cada vez que monte y desmonte la cama elástica.
- A partir de la página 3 encontrará instrucciones sobre cómo instalar el producto.
- Para colocar los accesorios, siga las instrucciones del manual.
- Si quiere trasladarla a un lugar más alejado, tendrá que desmontarla por completo y guardarla en el embalaje original. Luego vuelva a montarla según las instrucciones de instalación.

### 4.2 Instrucciones de mantenimiento

- Revise la cama elástica de BERG antes de cada uso como se indica en las instrucciones y cambie las piezas defectuosas, desgastadas o faltantes. Si no sigue las instrucciones y no realiza las tareas de mantenimiento necesarias, podría poner en riesgo al usuario. Comuníquese con su distribuidor o visite [www.bergtoys.com](http://www.bergtoys.com) para comprar piezas y accesorios originales.
- Asegúrese de que no haya juntas rotas, deformaciones ni partes que sobresalgan hacia fuera en la estructura de la cama elástica. Si así fuera, cámbielas antes de usar el producto.
- Revise el estado de los elásticos (para ver si están rotos o estirados) y las piezas que los unen a la estructura y la zona de salto. Tanto los elásticos como el sistema de suspensión se desgastan con el tiempo, así que recuerde cambiarlos cuando sea necesario.
- Revise la superficie de salto para ver si está bien tensada o si tiene alguna rotura o costura floja. Tenga en cuenta que se irá desgastando con el uso y la exposición a la luz del sol. Cámbiela en cuanto vea que



se empieza a deteriorar.

- Revise el estado de la espuma de protección, zona de salto y las piezas que la conectan a la estructura. Cámbiela si no está en buenas condiciones.
- Evite el uso de fertilizantes (líquidos, en gránulos, etc.) en un radio de dos metros alrededor de la cama elástica de BERG, ya que pueden dañar los materiales.
- Limpie la superficie de salto y la espuma de protección con un paño y agua fría o templada. Nunca utilice disolventes, líquido lavavajillas, detergente en polvo ni agua caliente.
- Deje las reparaciones en manos de profesionales. Comuníquese con uno de los distribuidores de BERG.

## 5. Garantía

### 5.1 Periodo de garantía

Nuestras camas elásticas son de excelente calidad. Para darle años de diversión y que no tenga que preocuparse de nada, BERG ofrece una garantía de funcionamiento, que no es más que una garantía que cubre la correcta usabilidad del producto. L'apparecchio BERG Hoppaa è coperto da garanzia di 2 anni.

### 5.2 Condiciones de la garantía

El dueño del producto solamente podrá acceder a la garantía presentando el comprobante original de compra. La garantía cubre defectos materiales y de fabricación de los productos y las piezas de BERG.

#### La garantía perderá su validez si:

- El producto se usa de forma indebida o negligente.
- El producto no se monta o no se le da mantenimiento como se especifica en el manual.
- Las reparaciones no las lleva a cabo un profesional.
- Las piezas de recambio no cumplen con las especificaciones técnicas o se instalan incorrectamente.
- El daño se debe a las inclemencias del tiempo (óxido, rayos UV) o al desgaste normal. alquila el producto o se permite que terceros lo utilicen.
- Durante el período de garantía, BERG reparará todos los defectos materiales y de construcción o entregará las piezas de recambio que correspondan. Tal como lo dispone el artículo 5.1, las reparaciones sin coste solo se realizarán mientras siga vigente el período de garantía.
- Solo se podrá exigir la garantía presentando el comprobante original de compra al distribuidor oficial de BERG. Si el dueño del producto se ha mudado o si el distribuidor ya no está operativo, BERG podrá recomendar una sucursal alternativa.
- El dueño del producto deberá pagar todos los gastos si incumple las condiciones de exigibilidad de la garantía.
- La garantía no es transferible a terceros.

# BERG



## PRODUCT REGISTRATION

**¿Quieres una garantía suplementaria gratuita?\***

¡No olvides registrar tu producto en línea de inmediato! Ve a  
**[www.bergtoys.com/es/registration](http://www.bergtoys.com/es/registration)**

El registro del producto te da derecho a 3 años de garantía extendida en el marco de los coches de pedales o camas elásticas. La garantía extendida se suma a la garantía estándar en el marco que recibas.

\*Para las condiciones, visita [www.bergtoys.com/es/registration](http://www.bergtoys.com/es/registration)



**[www.bergtoys.com/es/registration](http://www.bergtoys.com/es/registration)**



**BERGTOYS.COM**

B/N sticker