

## A Montageanleitung Ellipsilon Art.-Nr.20.01.170



Betreiber: \_\_\_\_\_

Standort: \_\_\_\_\_

#### **Revisionshistorie**

Revision 0 – 2011-07-01

Erste freigegebene Version

Montageanleitung AG

Revision 3 – 2018-03-02

blaue Platte raus / Alu-Platte rein (Pos.2) FH

Alle Rechte vorbehalten

© Copyright 2011 Spogg Sport-Güter GmbH

## Inhaltsverzeichnis

|          |  |           |
|----------|--|-----------|
| <b>A</b> | <b>Montageanleitung Ellipsilon Art.-Nr.20.01.170 .....</b>   | <b>1</b>  |
| 1        | Einleitung Installation .....                                | 4         |
| 2        | Datenblatt Ellipsilon Artikel 20.01.170 .....                | 5         |
| 3        | Lieferumfang, Stückliste mit Teilenummern .....              | 8         |
| 4        | Aufstellenweisung .....                                      | 10        |
| 5        | Überprüfungen nach der Installation .....                    | 20        |
| <b>B</b> | <b>Wartungsanleitung Ellipsilon Art.-Nr. 20.01.170 .....</b> | <b>21</b> |
| 6        | Einleitung Wartung .....                                     | 23        |
| 7        | Allgemeine Hinweise zu den Wartungsarbeiten .....            | 24        |
| 8        | Wartungsplan .....   | 26        |
| 9        | Regelmäßige Wartungsarbeiten (Bild) .....                    | 27        |
| 10       | Monatlich durchzuführende Wartungsarbeiten .....             | 28        |
| 11       | 1/4 jährlich durchzuführende Wartungsarbeiten .....          | 28        |
| 12       | 1/2 jährlich durchzuführende Wartungsarbeiten .....          | 28        |
| 13       | Jährliche Hauptinspektionen .....                            | 29        |
| 14       | Wartungsprotokoll .....                                      | 30        |
| 15       | Übergabebeleg .....  | 31        |

## Tabellenverzeichnis

|  |   |
|--|---|
| Tabelle 3-1: Lieferumfang, Stückliste mit Teilenummern ..... | 8 |
| Tabelle 3-2: Lieferumfang, Stückliste mit Teilenummern ..... | 9 |

# 1 Einleitung Installation

## 1.1 Allgemeines

Die Installation, Inspektion, Wartung und Betrieb sind gemäß den Richtlinien der EN1176-7 durchzuführen.

**Vor Beginn der Montagearbeiten sind alle Geräte-, und Befestigungsteile gemäß der beiliegenden Stückliste (siehe Tabelle 3-1 u. 3-2) auf Vollständigkeit zu prüfen!**

**Wir bitten zu beachten, dass die Installation auf ebenem Gelände (max. Gefälle bis zu 3 %) durchgeführt werden darf.**

Eventuell benötigte Ersatzteile erhalten Sie direkt von Ihrem Lieferanten oder der Fa. Spogg.

Adresse: Spogg Sport-Güter GmbH  
Schulstr. 27  
35614 Aßlar/Berghausen  
Tel. +49(0)6443/ 81 12 62  
Fax +49(0)6443/ 81 12 69

Bei eventuellen Montageschwierigkeiten oder sonstigen Fragen, können Sie uns jederzeit unter **Tel. +49(0)6443/ 81 12 62** erreichen.



**Achtung**

Die komplette Montageanleitung, Wartungsanleitung und das Wartungsprotokoll sind unbedingt nach erfolgter Installation an den Betreiber gegen schriftlichen Nachweis weiter zuleiten !!! Siehe letzte Seite!!!



**Achtung**

Sämtliche Bolzen und Muttern sind feuerverzinkt oder Edelstahl. Edelstahl hat die Eigenschaft des unkontrollierten Kaltverschweißens während des Anziehens der Muttern. Daher unbedingt die Bolzen und Muttern mit Teflonspray (z. B. HTS plus Teflon Nr. 893128 erhältlich bei Fa. Würth) oder ähnlichen Gleitmitteln einsprühen.

---

**Hiermit bestätigen wir Ihnen, daß dieses Spielgerät nach der neuen Spielgerätenorm EN 1176-1 geprüft und zertifiziert wurde.**

## 2 Datenblatt Ellipsilon Artikel 20.01.170

Ø Platzbedarf: Ø 2,30 m bzw. Ø 7,00 m (gesetzlich) inkl. Sicherheitsbereich,  
 Ø 10,00 m empfohlen incl. Sicherheitsbereich  
 Fallhöhe 2,00 m



**Achtung**

Nach EN 1176-5, Absatz 5.3 beträgt der gesetzlich vorgeschriebene Fallschutzbereich +2,00 m ringsum zum erforderlichen Platzbedarf.

Wir empfehlen dringend, den von uns angegebenen erhöhten Sicherheitsbereich einzuhalten!

Es ist jedoch auch ausreichend, den gesetzlich vorgeschriebenen Sicherheitsbereich mit dem vorgesehenem Fallschutzelag auszuführen. Der Übergang zu z.B. Rasen ist nicht mit harten Einfassungen zu begrenzen!

Es sollten keine festen Gegenstände (Bänke, Poller, Mülleimer, Zäune) in dem von uns vorgegebenen erhöhten Sicherheitsbereich vorhanden sein.

Vorgeschriebener Untergrund

| Bodenmaterial                        | Beschreibung<br>mm                | Mindest-<br>schichtdicke<br>mm | Maximale<br>Fallhöhe mm |
|--------------------------------------|-----------------------------------|--------------------------------|-------------------------|
| Rasen Oberboden                      |                                   |                                | ≤ 1000                  |
| <b>Rindenmulch</b>                   | <b>20 – 80 Korngröße</b>          | <b>300/400</b>                 | <b>≤ 2000/3000</b>      |
| <b>Holzsplitzel</b>                  | <b>5 – 30 Korngröße</b>           | <b>300/400</b>                 | <b>≤ 2000/3000</b>      |
| <b>Sand</b>                          | <b>0,2 – 2 Korngröße</b>          | <b>300/400</b>                 | <b>≤ 2000/3000</b>      |
| <b>Kies</b>                          | <b>2 – 8 Korngröße</b>            | <b>300/400</b>                 | <b>≤ 2000/3000</b>      |
| <b>Andere Boden-<br/>materialien</b> | <b>Wie nach HIC ge-<br/>prüft</b> |                                |                         |

- Name und Gesamtmaß des größten Geräte-Teils:**  
Rundstahlpfosten (1 Stück) Ø 127 mm, Länge 3,80 m.
- Name und Gewicht des schwersten Geräte-Teils:**  
Rundstahlpfosten Ø 127 mm, Länge 3,80 m lang ~87 kg
- Vorgesehene Altersgruppe:** ab 6 Jahre
- Achtung! Gerät zum Einbetonieren**  
Beton: C25/30  
Betonbedarf: ~0,8 m<sup>3</sup>

**Fundamentgröße / Aushubgröße:**

1x 1,00 m lang x 1,00 m breit, Gesamttiefe 1,10 m inkl. 10 cm Sickerschicht  
 Betonoberkante ca. 20 cm unter Oberkante Spielebene;



**Achtung**

**Betonoberkanten gerundet! Fundamentmaße gelten für normale Bodenklassen 4-5 (gewachsener Boden).**

**Bodenklasse 4: Leichte bis mittlere Plastizität, ineinandergebunden, mit geringem Steinanteil (Anteil < 30 % über einem Durchmesser von 63 mm Korngröße)**

**Bodenklasse 5: Böden der Bodenklasse 3 und 4 mit einem großen Steinanteil (Anteil > 30 % über einem Durchmesser von 63 mm Korngröße)**

**Zur Sicherheit bei sandigen, weichen Böden die Fundamente mind. 50% in der Fläche größer fundamentieren.**

5. **Montagezeit nach Einbetonierung des Stahlmastes.**  
ca. 1 Stunde 2 -3 Personen.
6. **Benötigte Hilfsmittel:** evtl. Radbagger, Rüttler (Frosch) Standardwerkzeuge (z.B. Wasserwaage, diverse Maul.- Inbusschlüssel, Schraubendreher, usw).
7. Eventuell benötigte Ersatzteile erhalten Sie direkt von Ihrem Lieferanten oder von der Fa. Spogg  
 Adresse: Spogg Sport-Güter-GmbH  
 Schulstraße 27  
 D-35614 Aßlar/Berghausen  
 Tel. 06443/811-262  
 Fax. 06443/811-269
8. **Hiermit bestätigen wir Ihnen, daß dieses Spielgerät nach der neuen Spielgeräte-Norm EN 1176-1 geprüft und zertifiziert wurde.**

## **Zeichnungen / Ansichten**

**Sämtliche optische Darstellungen zeigen lediglich die einzuhaltenden Abmessungen/Dimensionen und sind keine verbindlichen, technischen Abbildungen der Geräte.**

**Technische Änderungen, die der Weiterentwicklung unserer Artikel dienen, behalten wir uns vor.**

## **Maßtoleranzen / Abmessungen**

**Aufgrund der Eigenschaften und Charakteristiken der Bauteile sind geringe Maßtoleranzen gegenüber der Angabe auf den Skizzen möglich.**

**Dies betrifft sämtliche ersichtlichen Maße außer die Fundamentmaße bzw. Maße unter OK Boden/Spielfläche.**

### 3 Lieferumfang, Stückliste mit Teilenummern

#### 3.1 in Worten

Tabelle 3-1: Lieferumfang, Stückliste mit Teilenummern







| Pos. | Stückzahl | Element / Beschreibung   | Größe                         | O.K. | Fehlt |
|------|-----------|--|-------------------------------|------|-------|
| 1    | 1         | Stahlrohr (verzinkt)<br>mit Aluminium-Scheibe (vormontiert)<br>(mit Verdrehsicherung im Beton) | Ø127 x4,5 mm;<br>Länge 3,80 m |      |       |
| 2    | 1         | Aluminium-Scheibe (vormontiert)  | Aluminium Ø 127 mm            |      |       |
| 3    | 1         | Spielnetzteil  |                               |      |       |
| 100  | 1         | Gewindestange  | M12 x 180 mm<br>(verzinkt)    |      |       |
| 101  | 2         | Sechskantmutter  | M12 DIN 934                   |      |       |
| 102  | 1         | Rote Abdeckkappe   | Ø 25 cm                       |      |       |
| 103  | 4         | Torx-Schrauben   | 5 x 30mm (VA)                 |      |       |
|      | <b>1</b>  | <b>Gehwegplatte</b><br><b>(bauseits vom Kunden zu stellen!)</b>                                | <b>ca. 40 x 40 x 6 cm</b>     |      |       |

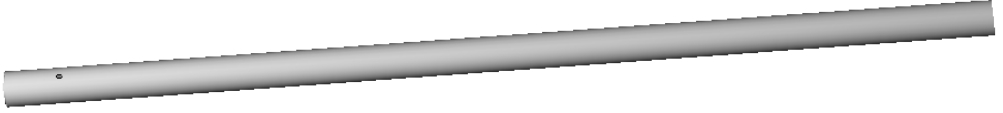

### 3.2 in Symbolen

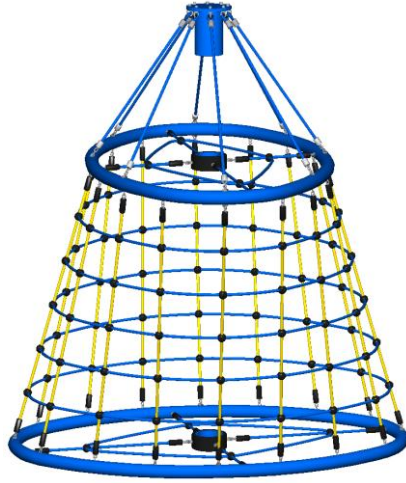
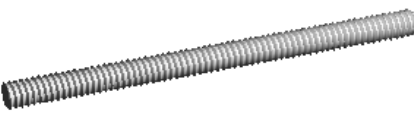
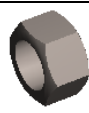
Tabelle 3-2: Lieferumfang, Stückliste mit Teilenummern

Tabelle 3-3: Lieferumfang, Stückliste mit Teilenummern

| Pos. | Stückzahl | Symbol   |
|------|-----------|--|
| 1    | 1         |  <p>Ø 127 mm x 3,80 m lang (mit vormontierter Aluminium-Scheibe)</p> |
| 2    | 1         |  <p>Aluminium-Scheibe-Ø127 mm (vormontiert)</p>                      |
| 3    | 1         |   |
| 100  | 1         |  <p>M12 x 180 mm</p>   |
| 101  | 2         |  <p>M12</p>   |
| 102  | 1         |  <p>Ø 25 cm</p>  |
| 103  | 4         |  <p>5 x 30mm</p>  |
|      | <b>1</b>  |  <p><b>bauseits (vom Kunden beizustellen!) ~ 40 x 40 x 6cm</b></p> |

## 4 Aufstellanweisung

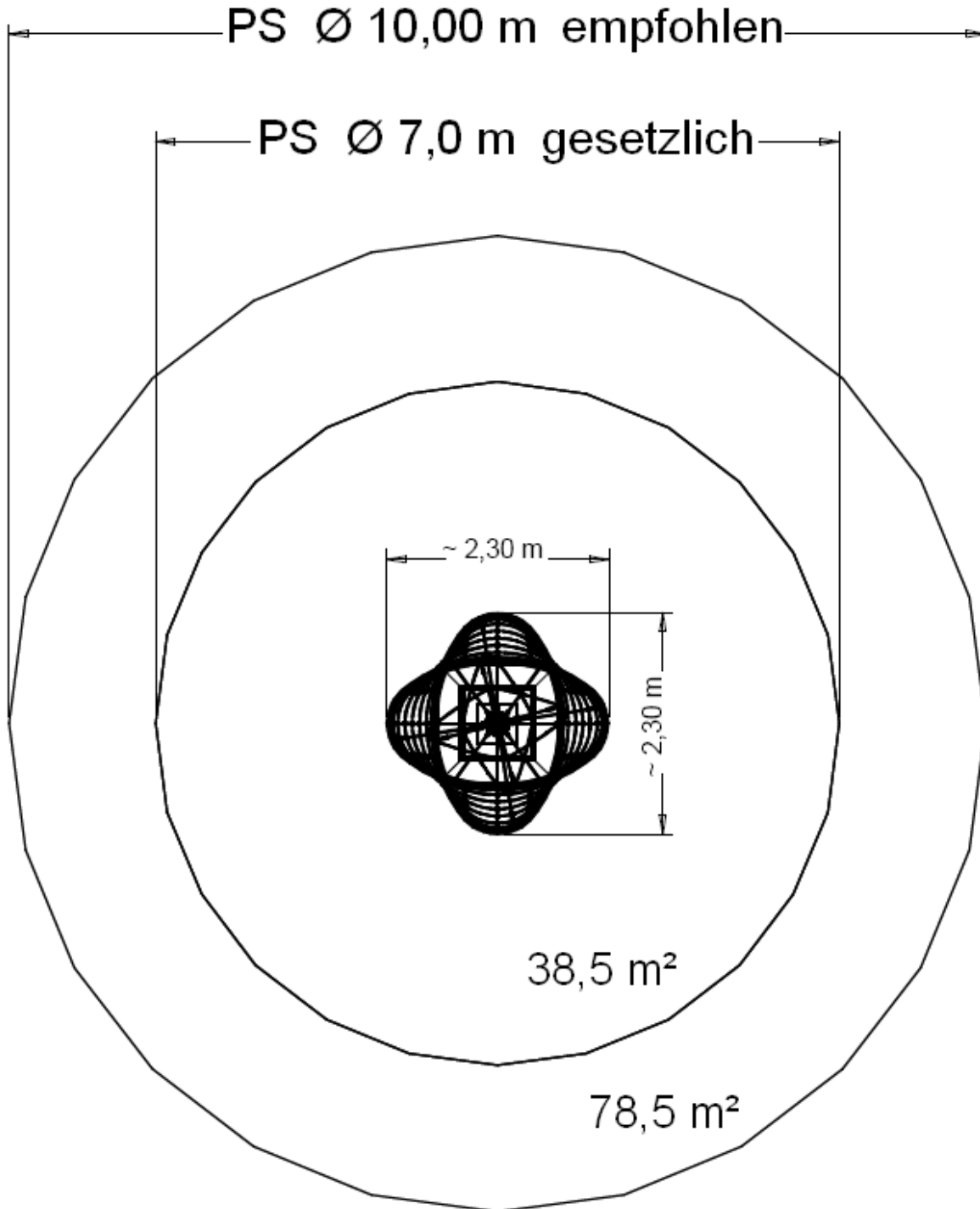

## Vorderansicht

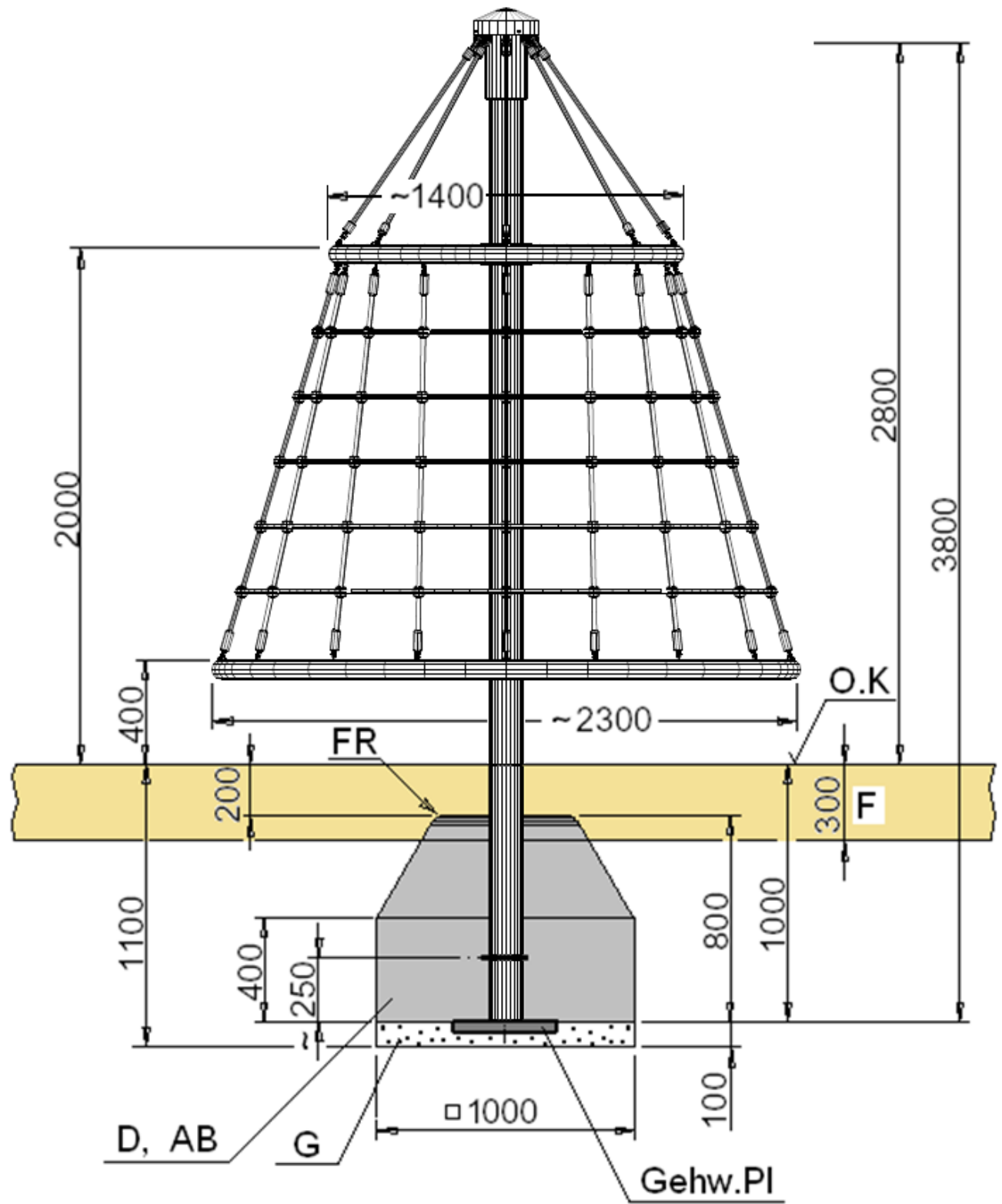

# Seitenansicht

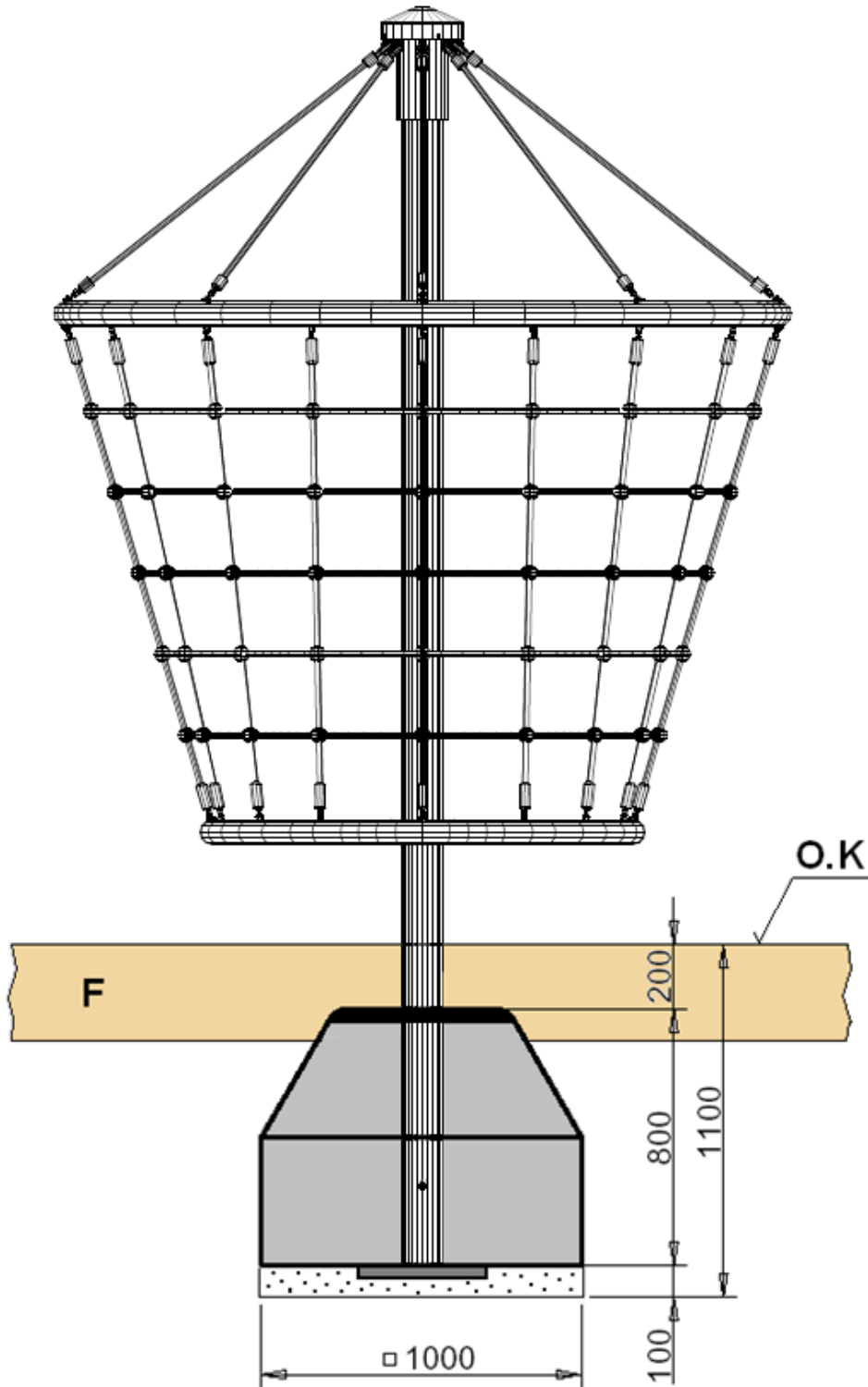

## Draufsicht

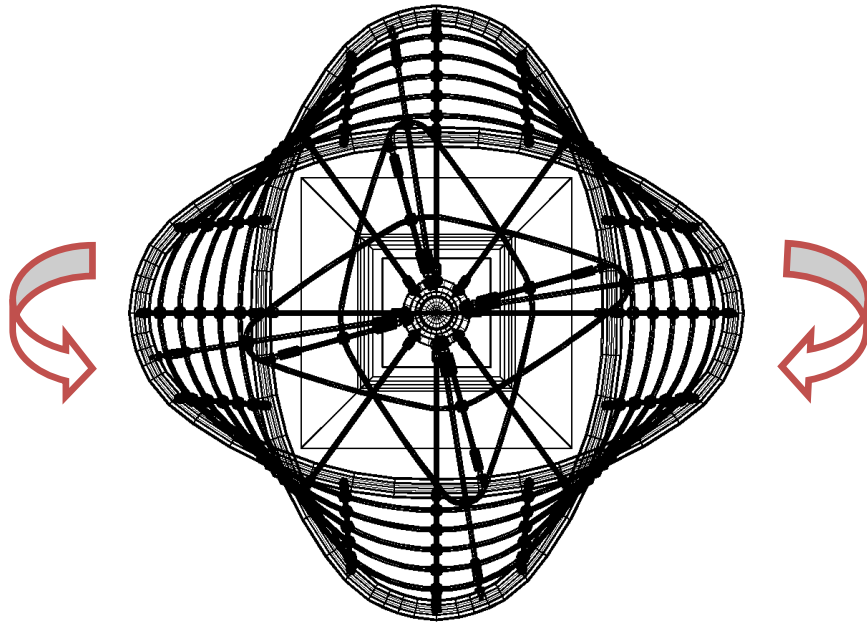

## 3D-Ansicht

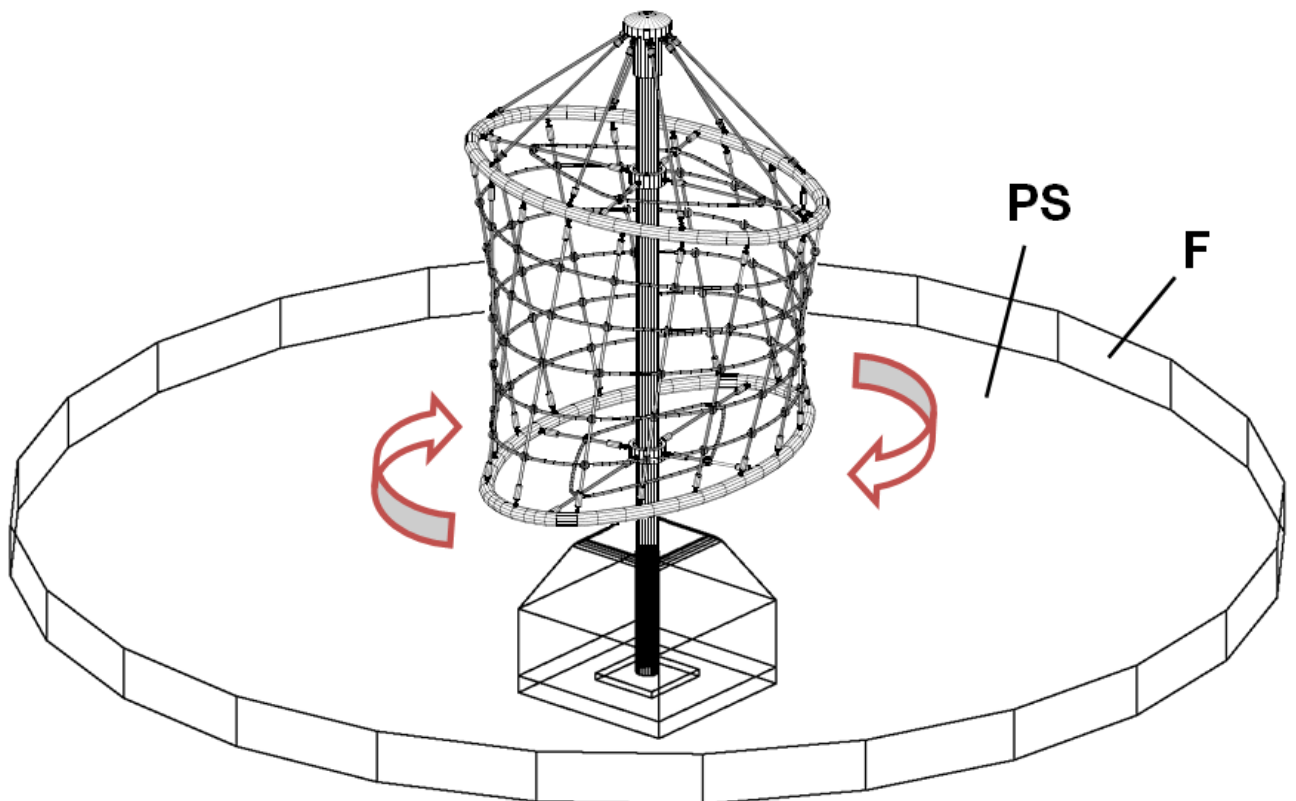

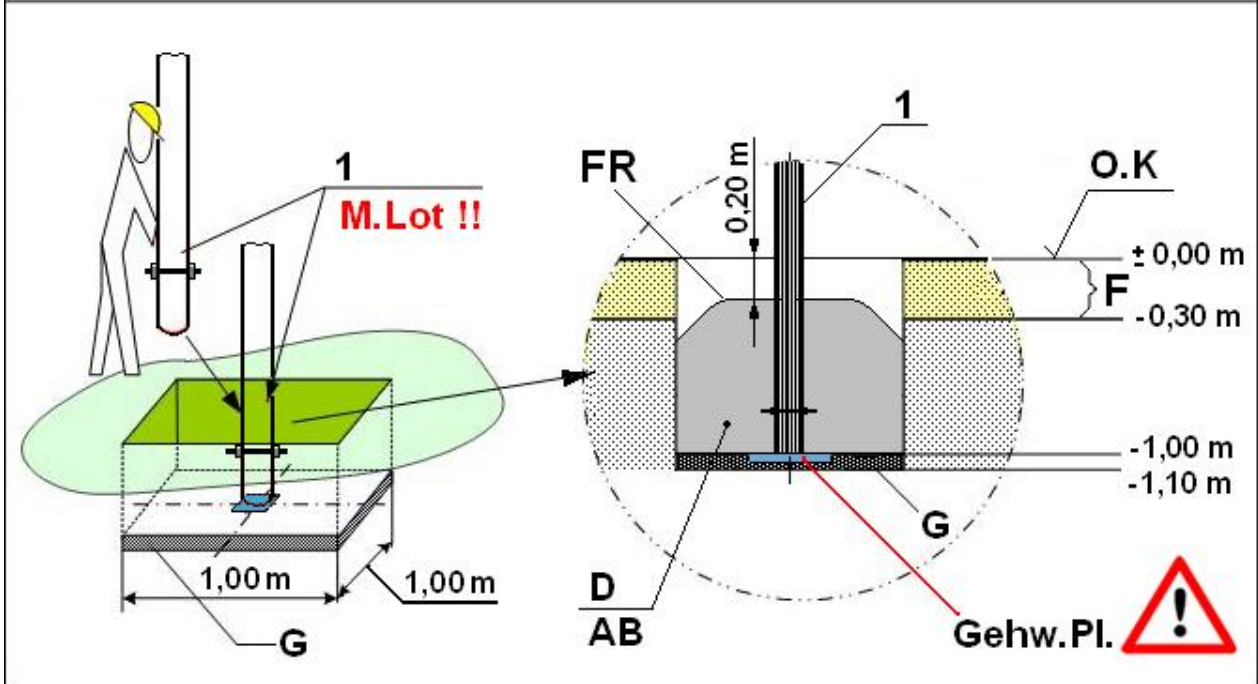
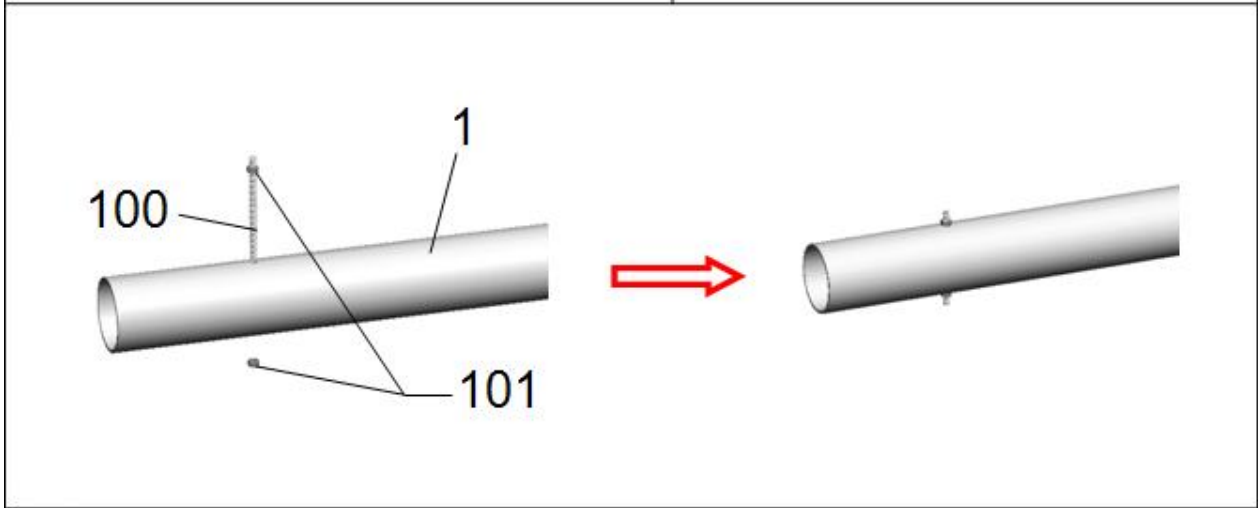
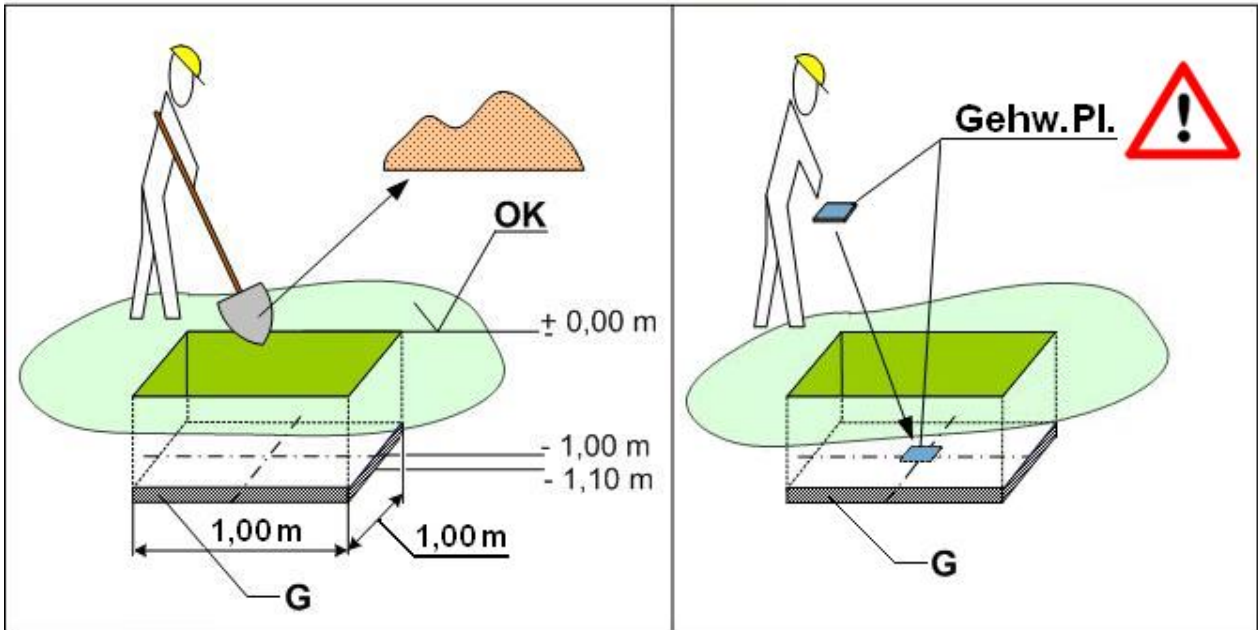

# Schraubensicherung!

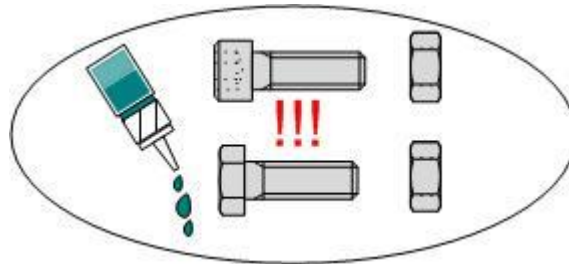

**Alle Schrauben, Muttern und Hülsen  
müssen mit Loctite gesichert werden  
(außer Stoppmuttern)**

**(z.B. Gewindebolzen M16 x 165 mit mind. 5 Tropfen)**

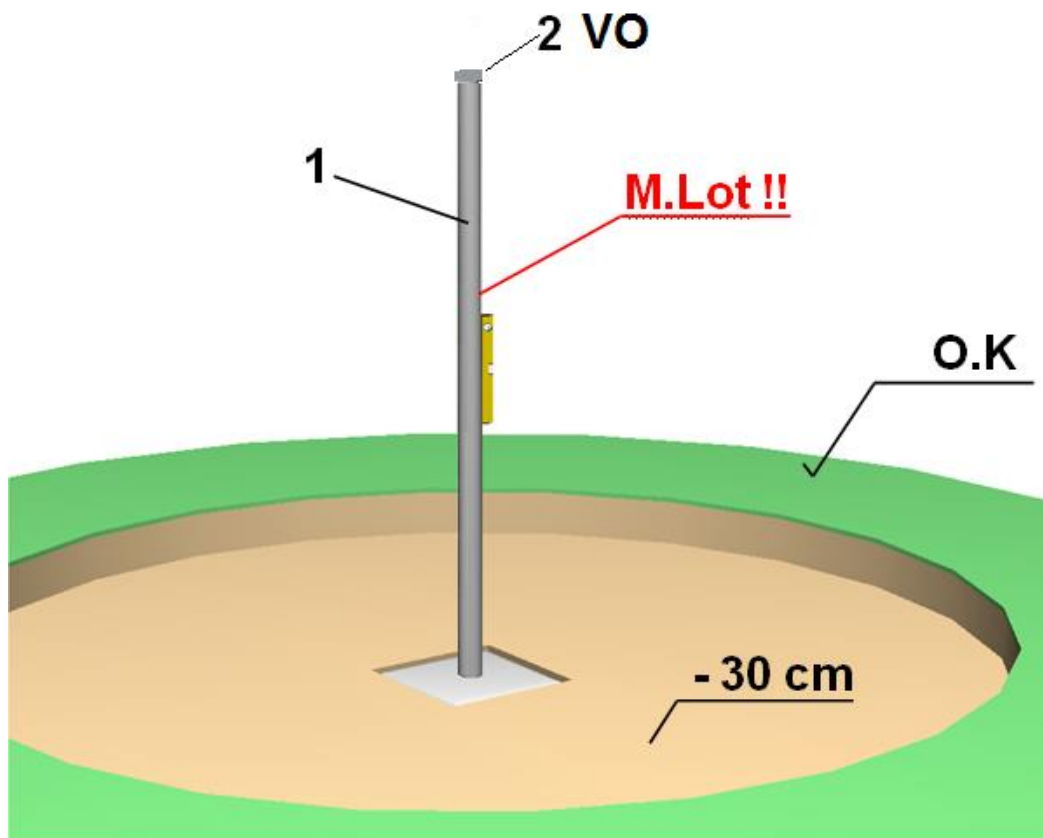



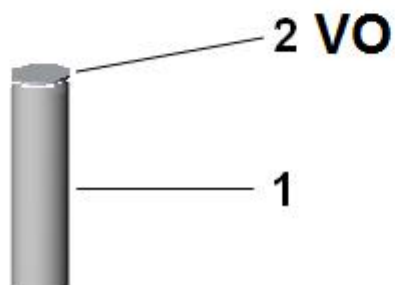
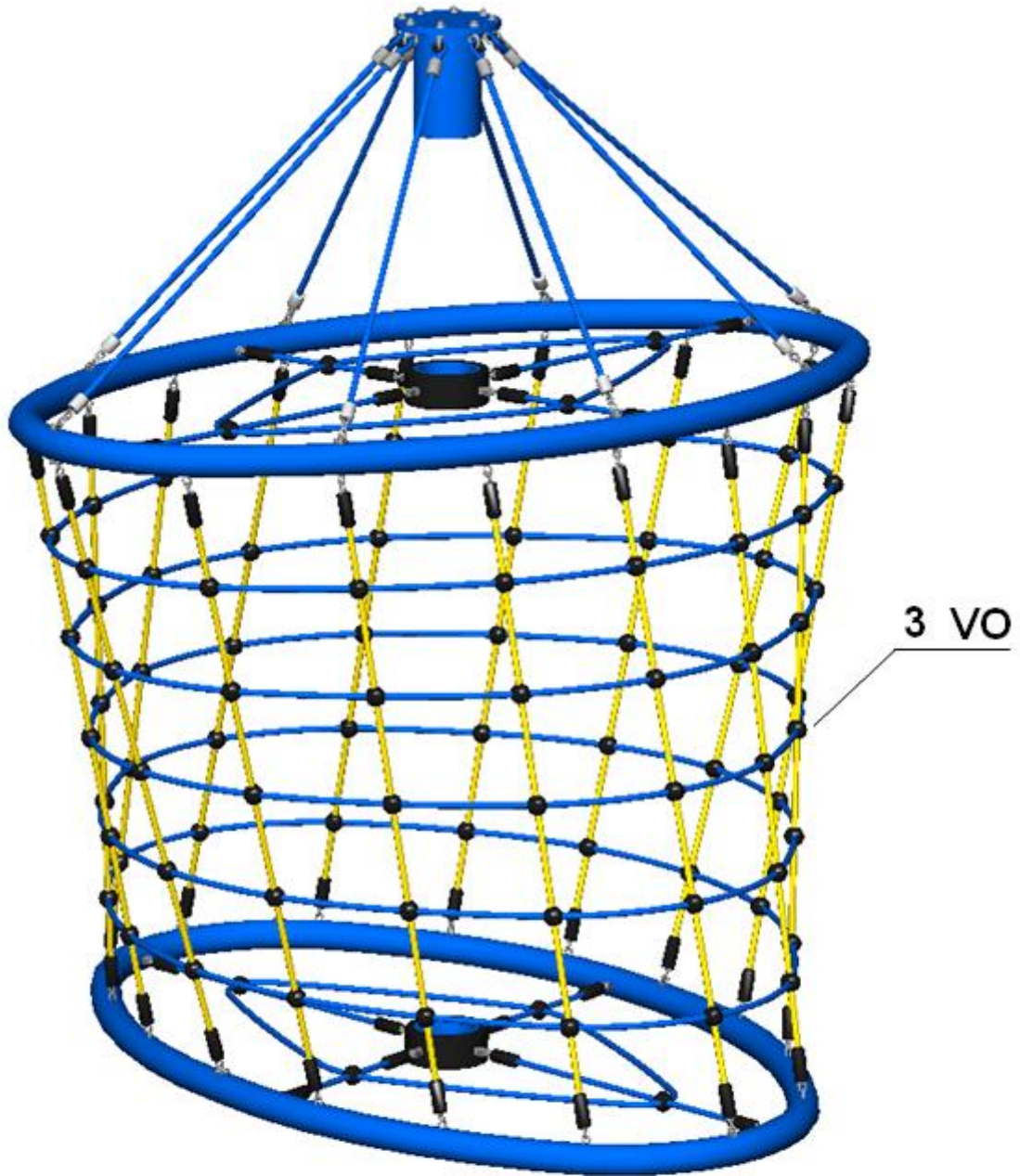



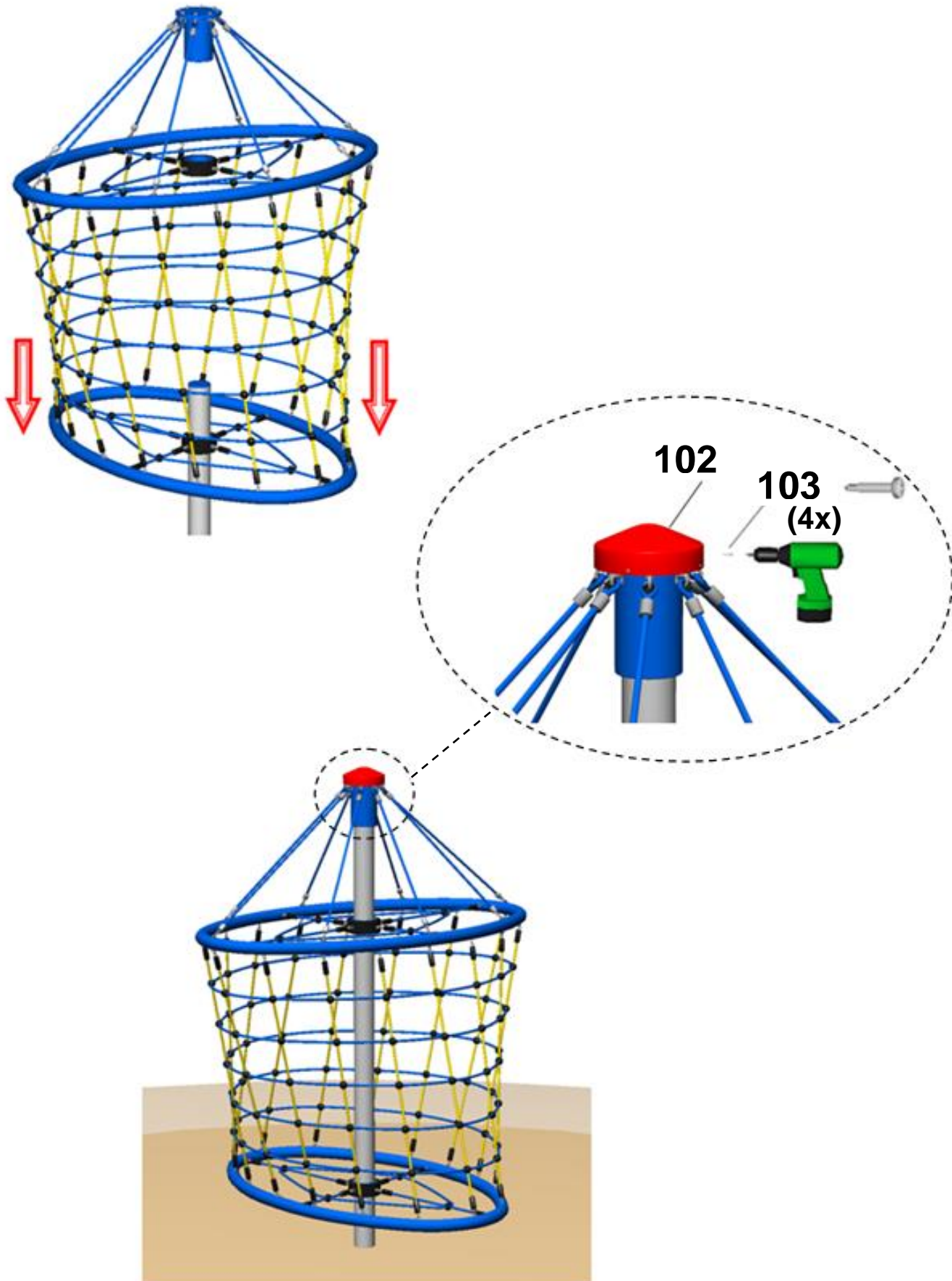

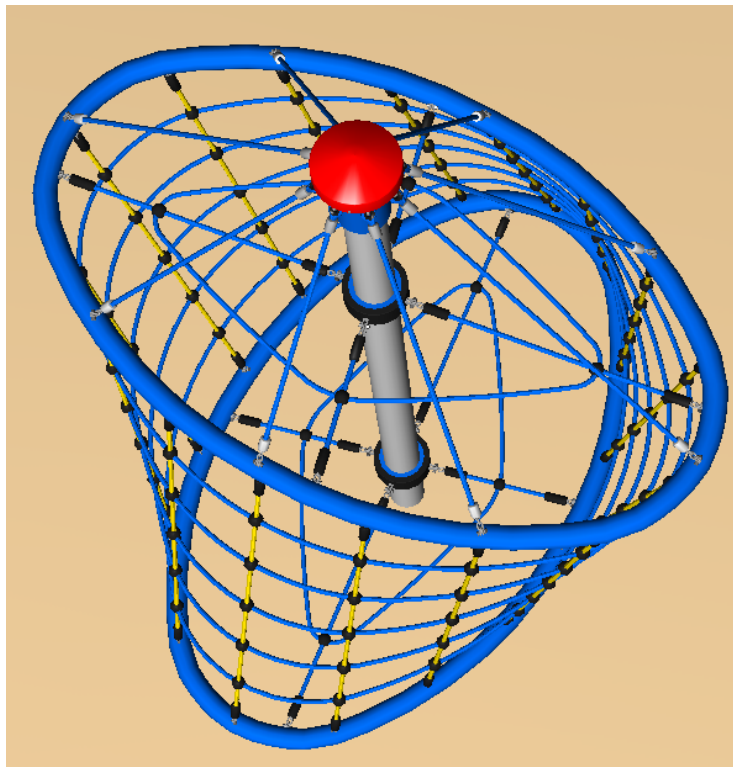
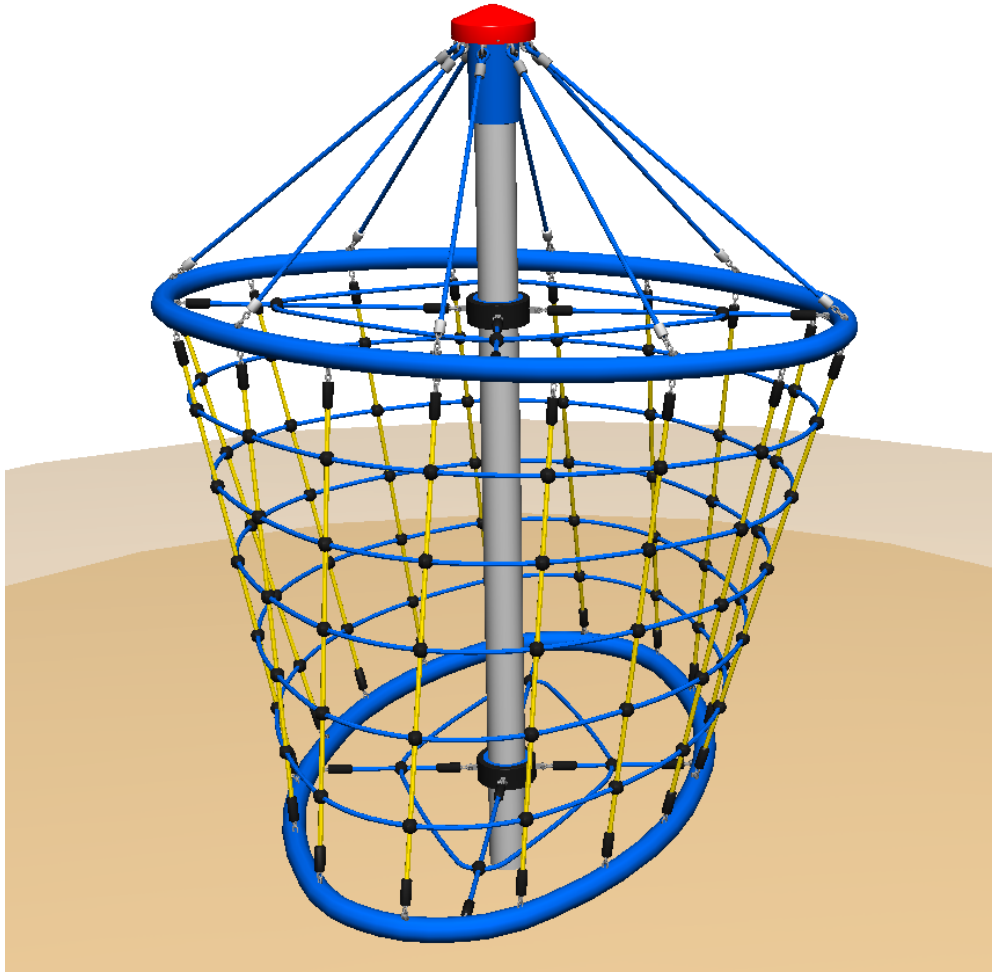



|  |  |
|--|--|
|  | <b><u>Erklärung der Abkürzungen und Zeichen:</u></b>   |
| <b>AB</b>  | Abbindezeit mindestens 7-8 Tage  |
| <b>D</b>   | Beton C 25/30  |
| <b>F</b>   | Fallschutz   |
| <b>FR !!</b>   | <b>Fundamentoberkantenradius mindestens 10 cm</b>  |
| <b>G</b>   | Sickerschicht (10 cm dick)   |
| <b>Gehw.PI</b>   | Unterlegplatte (z. B. Gehwegplatte 40 x 40 x 6 cm)<br><b><u>vom Kunden bauseits zu stellen</u></b>   |
| <b>M.Lot !!</b>  | Mast / Pfosten unbedingt lotrecht aufstellen!  |
| <b>O.K</b>   | Oberkante Spielebene   |
| <b>PS</b>  | Platzbedarf inkl. Sicherheitsbereich   |
| <b>VO</b>  | vormontiert  |
|  | <b><u>Betonoberkanten gerundet! Fundamentmaße gelten für normale Bodenklassen 4-5 (gewachsener Boden).</u></b><br><b><u>Bodenklasse 4: Leichte bis mittlere Plastizität, ineinandergebunden, mit geringem Steinanteil (Anteil &lt; 30 % über einem Durchmesser von 63 mm Korngröße)</u></b><br><b><u>Bodenklasse 5: Böden der Bodenklasse 3 und 4 mit einem großen Steinanteil (Anteil &gt; 30 % über einem Durchmesser von 63 mm Korngröße)</u></b><br><b><u>Zur Sicherheit bei sandigen, weichen Böden die Fundamente mind. 50% in der Fläche größer fundamentieren.</u></b> |

Siehe Zeichnungen

---

## 5 Überprüfungen nach der Installation

---



Solange das Gerät nicht sicher installiert ist, müssen Sie dafür sorgen, daß der Zutritt für die Öffentlichkeit gesperrt wird!

### Hinweis

---

#### 5.1 Kennzeichnung der Füllhöhe

- Kennzeichnung der Geräte, um die Füllhöhe vom Fallschutzmaterial (bzw.vom losen Füllmaterial) anzuzeigen.

#### 5.2 In den folgenden Fällen ist das Gerät noch nicht sicher installiert:

- die sichere Installation des Gerätes ist nicht vollständig
- die schlagabsorbierende Oberfläche ist noch nicht installiert
- die Erhaltung der Betriebssicherheit durch entsprechende Wartungsarbeiten kann nicht sichergestellt werden.

#### 5.3 Beseitigung aller Montagehilfsmittel

- Bitte prüfen Sie, ob alle Montagehilfsmittel von dem Spielareal beseitigt worden sind! Vorher darf das Spielgerät nicht freigegeben werden.

#### 5.4 Einzelheiten bzgl. der Abnahme des Gerätes vor der ersten Benutzung

- Es gelten keine besonderen Abnahmebedingungen vor der ersten Benutzung.

#### 5.5 Bolzen nachziehen

Nach einer Woche Spielbetrieb bitte alle Bolzen nochmals nachziehen.  
Später bei den jeweiligen Wartungen

## **B Wartungsanleitung** **Ellipsilon Art.-Nr. 20.01.170**

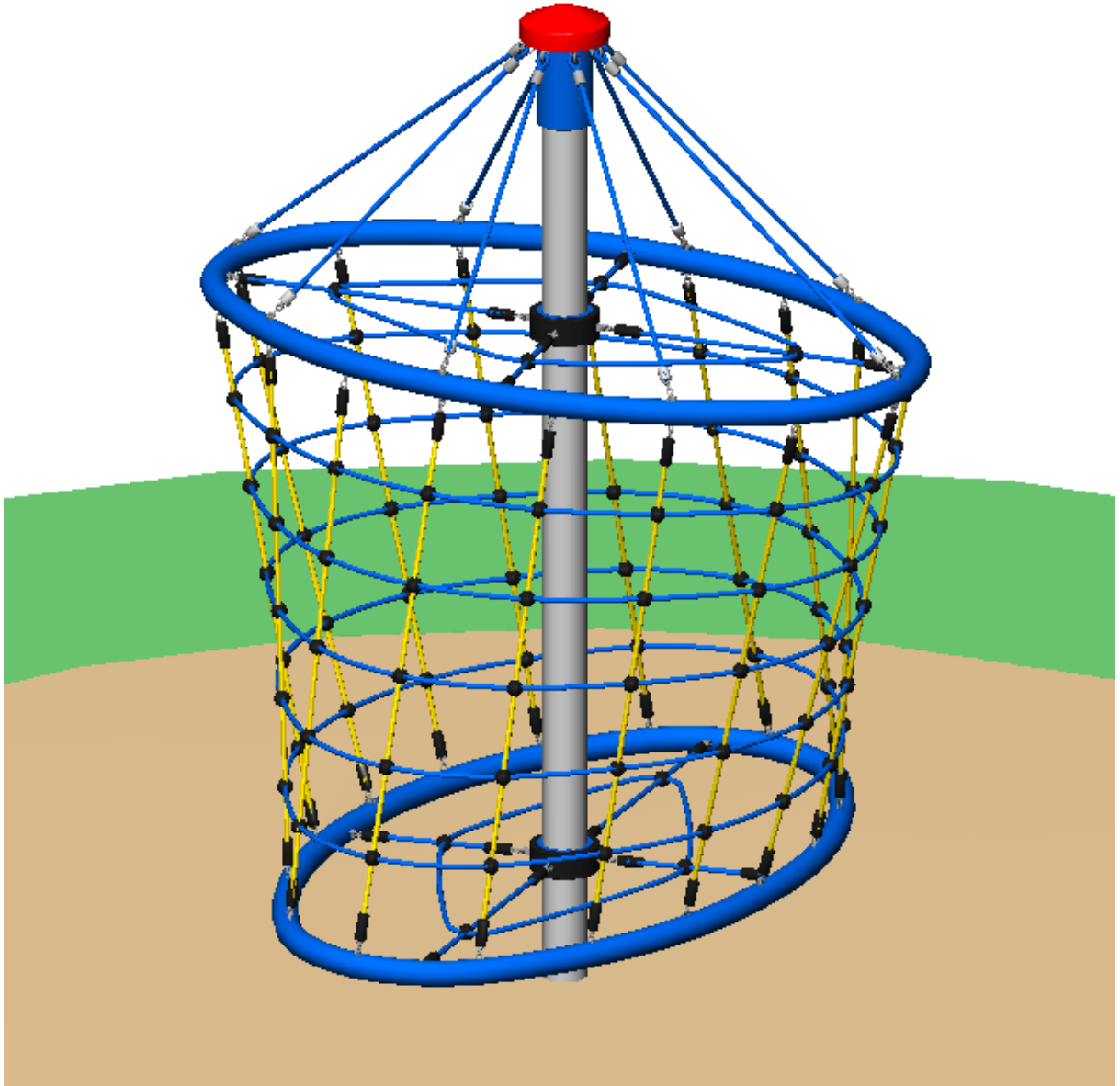

#### **Revisionshistorie**

Revision 0 – 2011-07-01

Erste freigegebene Version

Montageanleitung AG

Revision 3 – 2018-03-02

blaue Platte raus / Alu-Platte rein (Pos.2) FH

Alle Rechte vorbehalten

© Copyright 2011 Spogg Sport-Güter GmbH

## 6 Einleitung Wartung

### 6.1 Allgemeines

Die Installation, Inspektion, Wartung und Betrieb sind gemäß den Richtlinien der EN1176-7 durchzuführen.



**Hinweis**

**Allgemeiner Hinweis:** Ein regelmäßig kontrolliertes Spielgerät kann nicht so beschädigt sein, daß ein Bespielen gefährlich wird. Voraussetzung ist allerdings, daß die regelmäßigen Kontrollen im Bedarfsfall eine Reparatur nach sich ziehen.

Eventuell benötigte Ersatzteile erhalten Sie direkt von Ihrem Lieferanten oder der Fa. Spogg.

Adresse: Spogg Sport-Güter GmbH  
Schulstr. 39  
35614 Aßlar/Berghausen  
Tel. (06443) 81 12 62  
Fax (06443) 81 12 69



**Achtung**

Montage, Wartung und Instandsetzung sind nur durch **sachkundige Personen** durchzuführen, und im Wartungsprotokoll (vorletzte Seite) einzutragen.

Das Wartungsprotokoll ist dem Betreiber in Kopie gegen Quittung auszuhandigen.

**Diese Wartungsanleitung basiert auf der Norm “EN 1176-1”.**

## **7 Allgemeine Hinweise zu den Wartungsarbeiten**

### **7.1 Die Wartungsintervalle**

Die Wartungsintervalle beziehen sich auf durchschnittliche Beanspruchung. Wir weisen darauf hin, daß bei starker Beanspruchung der Spielanlage verstärkte Durchsichten und/oder Wartungen vorzunehmen sind!

### **7.2 Die Häufigkeit der Inspektionen**

Die Häufigkeit der Inspektionen muss sich nach der tatsächlichen Beanspruchung richten. Einflußfaktoren: Vandalismus, Standort (z. B. Küstennähe), Luftverschmutzung, Alter des Gerätes!

### **7.3 Pflegeprodukte und Pflegeverfahren**

Sämtliche Bolzen und Muttern sind feuerverzinkt oder Edelstahl. Edelstahl hat die Eigenschaft des unkontrollierten Kaltverschweißens während des Anziehens der Muttern. Daher unbedingt die Bolzen und Muttern mit Teflonspray (z. B. HTS plus Teflon Nr. 893128 erhältlich bei Fa. Würth) oder ähnlichen Gleitmitteln einsprühen.

### **7.4 Ersatzteile**

Sämtliche Ersatzteile müssen den Spezifikationen des Herstellers entsprechen!

### **7.5 Identifizierung von Ersatzteilen**

Sämtliche Ersatzteile sind in der Stückliste aufgelistet. Die Stückliste finden Sie im Kapitel 3.

### **7.6 Spezielle Entsorgungsbehandlungen von einzelnen Geräteteilen**

Für die einzelnen Geräteteile sind keine besonderen Entsorgungsbehandlungen notwendig.

### **7.7 Spezielle Maßnahmen in der Einlaufzeit**

Spätestens 2 Wochen nach der Montage sind sämtliche Verschraubungen auf Festigkeit zu prüfen und gegebenenfalls nachzuziehen.

### **7.8 Abflußöffnungen**

Sämtliche Abflußöffnungen sind freizuhalten.

### **7.9 Wartung Fallschutzböden**

Auch die Fallschutzböden müssen regelmäßig gewartet werden. Vor allem der Füllstand von losem Füllmaterial muß eingehalten werden und gegebenenfalls nachgefüllt werden.



## 7.10 Festgestellte Mängel

---



**Achtung**

Festgestellte Mängel müssen umgehend behoben werden! Bei sicherheitsbeeinträchtigenden, schwerwiegenden Defekten ist ansonsten die Anlage sofort für die Öffentlichkeit zu sperren.

---

## 7.11 Lose Schrauben

---



**Achtung**

Lose Schrauben sind stets ein Grund für wachsende Qualitätsprobleme und ein Sicherheitsrisiko. Deshalb sollten lose Schrauben stets nachgezogen werden und das Fehlen von Schrauben kontrolliert werden (z. B. auf durchsehbare Löcher achten).

---

## 7.12 Absperrung der Spielanlagen

Die Spielanlage ist bei folgenden Arbeiten abzusperren: unvollständiger Installation, Zerlegung, Wartungen und Reparaturarbeiten sowie bei Mängeln an Spielgeräten.

## 7.13 Gewährleistung bzw. Garantie

Garantie bei Stahlpfosten und Pfostenschuhen geben wir, wenn die regelmäßigen Wartungen durchgeführt werden und dies schriftlich festgehalten wird. Die erste Wartung erfolgt nach 3 Jahren, es müssen die Stahlpfosten bis zum Betonfundament freigelegt werden und auf Korrosion überprüft werden. Korrosionsstellen und Kratzer sind mit Zinkfarbe zu streichen.

## 8 **Wartungsplan**

### 8.1 **Besondere Hinweise**

#### 8.1.1 **Wartungsintervall**

Es wird dringend empfohlen, die Kontroll- und Wartungsarbeiten in den angegebenen Zeiträumen durchzuführen, da durch den Spielbetrieb, durch Witterungseinflüsse oder durch mutwillige Zerstörungen eine Abnutzung erfolgt, die einen Sicherheits- und Funktionsverlust darstellen kann.

#### 8.1.2 **Wartungsintervall bei starker Beanspruchung**

Wir weisen darauf hin, daß bei starker Beanspruchung der Spielanlage verstärkte Durchsichten und/oder Wartungen vorzunehmen sind!!!

#### 8.1.3 **Mängel, die die Sicherheit beeinträchtigen**

---



**Hinweis**

Bei Mängeln, die die Sicherheit beeinträchtigen, muß schnell gehandelt werden. Entweder durch sofortige Reparatur oder durch Abbauen bzw. Stilllegen des Gerätes.

---

#### 8.1.4 **Mängel, die die Funktion beeinträchtigen**

---



**Hinweis**

Auch Mängel, die die Funktion beeinträchtigen, sollten umgehend behoben werden. Solche Mängel mindern den Spielwert des Gerätes und reizen zu mutwilligen Zerstörungen, die eventuell einen Sicherheitsverlust zur Folge haben. Auch hier sollte der Schaden umgehend behoben werden.

---

## 9 Regelmäßige Wartungsarbeiten (Bild)

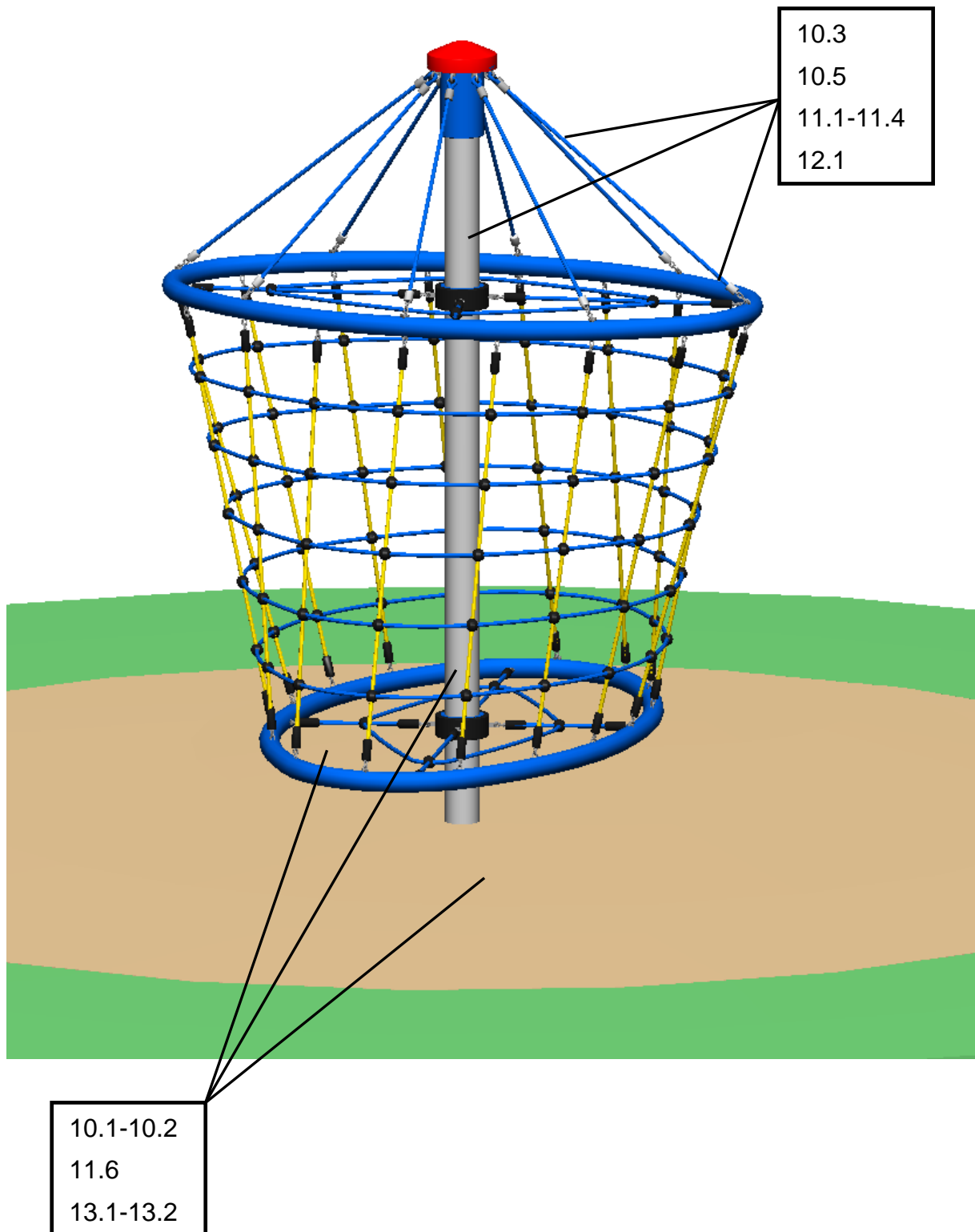

## **10 Monatlich durchzuführende Wartungsarbeiten**

- 10.1 Zwischenräume zwischen Gerät und Boden kontrollieren (Abstand bzw. Fallhöhe).
- 10.2 Untergrund im Fall- und Schutzbereich auf harte Gegenstände und freigespielte Fundamente überprüfen.
- 10.3 Sämtliche Verbindungselemente und Beschlagteile auf Verschleiß und festen Sitz prüfen, ggf. nachziehen. Beschädigte oder fehlende Teile erneuern.
- 10.4 Bewegliche Metallteile (Gelenk, Federn usw.) auf Leichtgängigkeit und Verschleiß prüfen, ggf. auswechseln.
- 10.5 Sämtliche Anbauelemente wie Ketten, Seile, Netze, etc. auf Beschädigungen prüfen ggf. erneuern.
- 10.6 Gummiteile, Manschetten, etc. auf Verschleiß oder Beschädigungen prüfen ggf. auswechseln.
- 10.7 evtl. zuviel Füllmaterial an den Pfosten entfernen, Fäulnisgefahr.
- 10.8 Oberflächengüte von Holzteilen auf Schäden, hervorgerufen durch Witterung, Fremdeinwirkung oder Schimmelbefall prüfen und beheben, notfalls auswechseln.
- 10.9 Oberflächengüte von Kunststoff- und Metallteilen, z. B. Rutschen, auf Beschädigung prüfen und ggf. auswechseln.

## **11 1/4 jährlich durchzuführende Wartungsarbeiten**

- 11.1 Detaillierte Inspektion zur Überprüfung des Betriebs und der Stabilität der Anlage insbesondere in Bezug auf jeden Verschleiß.
- 11.2 Nachziehen aller Befestigungen.
- 11.3 Nachstreichen und Nachbehandeln von Oberflächen.
- 11.4 Wartung von Fallschutzbelägen.
- 11.5 Schmieren von Gelenken.
- 11.6 Überprüfen der Fallhöhe und gegebenenfalls das lose Füllmaterial entsprechend auffüllen! Bei gekennzeichneten Pfosten bis zur Kennzeichnung nachfüllen.
- 11.7 Bolzen nachziehen.

## **12 1/2 jährlich durchzuführende Wartungsarbeiten**

- 12.1 Die Standfestigkeit der Standpfosten, der Streben, der Fundamente usw. ist zu überprüfen. Nach durchgeführten Reparaturen oder zusätzlich eingebauten bzw. ersetzten Anlagenteilen ist die gesamte Anlage auf ihre Sicherheit zu überprüfen.



**Achtung**

## Jährliche Hauptinspektionen

---

### 13 Jährliche Hauptinspektionen

- 13.1 Die gesamte Anlage sowie die Fundamente und die Oberflächen sind auf ihren allgemeinen betriebssicheren Zustand zu überprüfen.
- 13.2 Die Anlage ist insbesondere auf Vorliegen von Verrottung und Korrosion zu überprüfen. Dazu müssen evtl. bestimmte Teile ausgegraben bzw. freigelegt werden. Korrosionsstellen und Kratzer sind mit Zinkfarbe zu streichen.



**Achtung**

Diese Inspektion der Anlage muß von **sachkundigen Personen** unter strenger Einhaltung der von der Fa. Spogg Sport und Güter GmbH erteilten Anweisungen vorgenommen werden.

Das Prüfprotokoll ist dem Betreiber in Kopie, gegen Quittung, zu übergeben!

---

## 14 Wartungsprotokoll

Gerätename: Ellipsilon \_\_\_\_\_ / Art.-Nr. 20.01.170 \_\_\_\_\_

Standort: \_\_\_\_\_

Kunde oder Betreiber: \_\_\_\_\_  
 (Stadt, Kommune, Kindergarten)

| Tag der Besichtigung | Sachverständiger | In Ordnung | Bespielbar | gesperrt | Mängel | Mängel behoben durch | Datum |
|----------------------|------------------|------------|------------|----------|--------|----------------------|-------|
|                      |                  |            |            |          |        |                      |       |
|                      |                  |            |            |          |        |                      |       |
|                      |                  |            |            |          |        |                      |       |
|                      |                  |            |            |          |        |                      |       |
|                      |                  |            |            |          |        |                      |       |
|                      |                  |            |            |          |        |                      |       |
|                      |                  |            |            |          |        |                      |       |
|                      |                  |            |            |          |        |                      |       |
|                      |                  |            |            |          |        |                      |       |
|                      |                  |            |            |          |        |                      |       |
|                      |                  |            |            |          |        |                      |       |
|                      |                  |            |            |          |        |                      |       |
|                      |                  |            |            |          |        |                      |       |
|                      |                  |            |            |          |        |                      |       |
|                      |                  |            |            |          |        |                      |       |

**Bitte kopieren und 1x jährlich nach der Hauptinspektion an den Hersteller per Telefax (06443) 811 269 zurücksenden!  
 Die Bestätigungsform zu den Akten des Spielgeräts legen.**

## 15 Übergabebeleg



Nach Aufstellung des Gerätes müssen die Installations- und Wartungsdokumente an den Betreiber weitergegeben werden. Dieser muß sich die Übergabe der Dokumente quittieren lassen. Der vollständig ausgefüllte und unterschriebene Übergabebeleg ist dann an die Firma Spogg Sport-Güter GmbH per Telefax (06443) 81 12 69 zurückzusenden!

Art.-Nr.: 20.01.170

Gerätetyp: Ellipsilon

Seriennummer: \_\_\_\_\_

**Kunde oder Betreiber (Stadt, Kommune, Kindergarten, etc.):**

\_\_\_\_\_  
\_\_\_\_\_

Zuständiger Sachbearbeiter:

\_\_\_\_\_  
\_\_\_\_\_

**Montagefirma (Adresse):**

\_\_\_\_\_  
\_\_\_\_\_

Verantwortlicher Mitarbeiter (Monteur):

\_\_\_\_\_  
\_\_\_\_\_

Komplette Montageanleitung, Wartungsanleitung und Wartungsprotokoll vollständig erhalten,

\_\_\_\_\_  
(Unterschrift Betreiber)  
(Stempel)

\_\_\_\_\_  
(Unterschrift Installationsfirma)

Datum: \_\_\_\_\_

## **A Assembly Instructions for Ellipsilon, Art. 20.01.170**





**Revision history**

Revision 0 – 2017-10-04 JF

First approved version

Revision 3 – 2018-03-02

blaue Scheibe raus / Aluminium-Scheibe rein FH

All rights reserved.

© Copyright 2017 Spogg Sport-Güter GmbH

## Contents

|          |  |           |
|----------|--|-----------|
| <b>A</b> | <b>Assembly Instructions for Ellipsilon, Art. 20.01.170</b> .....    | <b>1</b>  |
| 1        | Introduction Assembling .....  | 4         |
| 2        | Datasheet Ellipsilon, article 20.01.170 .....                        | 5         |
| 3        | Delivery contents (parts list with part numbers).....                | 6         |
| 4        | Erection instructions.....   | 8         |
| 5        | Post installation checks.....  | 18        |
| <b>B</b> | <b>Maintenance Instructions for Ellipsilon, Art. 20.01.170</b> ..... | <b>19</b> |
| 6        | Introduction Maintenance .....                                       | 21        |
| 7        | General maintenance information .....                                | 22        |
| 8        | Regular maintenance .....  | 24        |
| 9        | Maintenance timetable .....  | 26        |
| 10       | Monthly maintenance .....  | 27        |
| 11       | Quarterly maintenance .....  | 27        |
| 12       | Half yearly maintenance.....   | 27        |
| 13       | Annual maintenance.....  | 28        |
| 14       | Maintenance printout .....   | 29        |
| 15       | Hand over document .....   | 31        |

## List of Tables

|  |   |
|--|---|
| Table 3-1: Delivery contents, in words .....   | 6 |
| Table 3-2: Delivery contents, in symbols ..... | 7 |

# 1 Introduction Assembling

## 1.1 General information

This equipment should be installed, inspected, maintained and operated in accordance with EN1176-7 guidelines.

**Before installation work commences, please check that you have all of the equipment and fixation components in the parts list provided (see Tables 3-1 and 3-2).**

**Please consider that the installation has to be carried out only on even terrain (max. slope up to 3%).**

Any spare parts that may be required can be obtained directly from your supplier.



**Attention**

Following installation, complete assembly instructions, maintenance instructions and a maintenance record must be sent to the operator who must confirm receipt in writing. See the last page of this document.



**Attention**

All nuts and bolts are hot-dip galvanised or stainless steel.

One of the characteristics of stainless steel is that uncontrolled cold welding may occur when the nuts are tightened. To prevent this, it is necessary to spray the nuts and bolts with Teflon spray or another similar lubricant.

---

**We hereby confirm that this play equipment has been tested and certified in accordance with the play equipment standard EN 1176.**

## 2 Datasheet Ellipsilon, article 20.01.170

1. Space requirement: Ø 2.30 m  
 Recommended safety zone Ø 10.00 m  
 Required safety zone: 7.00 m  
 Height of fall 2.00 m

2. Required safety surface:

| Surface material       | Description mm                 | Minimum thickness of layer mm | Maximum height of fall mm |
|------------------------|--------------------------------|-------------------------------|---------------------------|
| Topsoil grass          |                                |                               | <= 1000*                  |
| Chipped bark           | 20 – 80 grain size             | 300                           | <= 2000                   |
|                        |                                | 400                           | <= 3000                   |
| Wood chippings         | 5 – 30 grain size              | 300                           | <= 2000                   |
|                        |                                | 400                           | <= 3000                   |
| Sand                   | 0.2 – 2 grain size             | 300                           | <= 2000                   |
|                        |                                | 400                           | <= 3000                   |
| Gravel                 | 2 – 8 grain size               | 300                           | <= 2000                   |
|                        |                                | 400                           | <= 3000                   |
| Other ground materials | As recommended by manufacturer |                               |                           |

3. Name and overall dimension of the largest component:  
 Steel post (1 item) length 3.80m, Ø 127 mm
4. Name and weight of the heaviest component:  
 Steel post (1 piece) 87 kg
5. Intended age group: 6 years and over
6. Required concrete is C25/30 = ~0,8 m<sup>3</sup>  
 Area to be excavated:  
 1 x 1.00 m long x 1.00 m wide, total depth 1.10 m including 10 cm drainage
7. Assembly time, once excavations complete: approx. 1 hour.  
 Required assistance: 2-3 people.
8. Any spare parts which may be required can be obtained directly from your supplier

**We hereby confirm that this item of play equipment has been tested and certified in accordance with the play equipment standard EN 1176.**

### 3 Delivery contents (parts list with part numbers)







#### 3.1 In words

Table 3-1: Delivery contents, in words

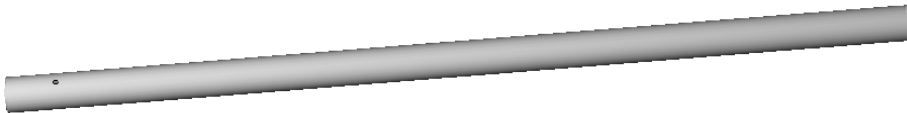
| Pos. | Quantity | Element / Description                         | Size  | O.K. | Missing |
|------|----------|---|---|------|---------|
| 1    | 1        | Steel post                                    | Ø 127 mm, 3.80 m long (Rotating disc made of aluminum / preassembled) |      |         |
| 2    | 1        | Rotation disk made of aluminum (preassembled) | Ø 127 mm  |      |         |
| 3    | 1        | Play component                                | Ø 200 mm  |      |         |
| 100  | 1        | Threaded rod                                  | M12 X 180mm   |      |         |
| 101  | 2        | Hexagon nut                                   | M12   |      |         |
| 102  | 1        | Fiberglass post cap                           | Ø 250 mm  |      |         |
| 103  | 4        | Torx screws                                   | 5 x 30mm  |      |         |
|      | 1        | <b>Concrete slabe (provided by customer)</b>  | <b>400mm X 400mm</b>  |      |         |

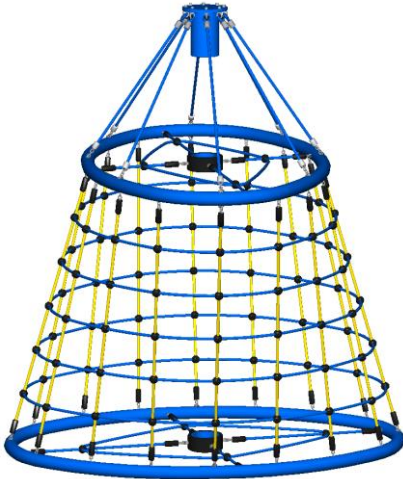
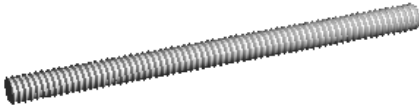
### 3.2 In symbols

Table 3-2: Delivery contents, in symbols

| Pos. | Quantity | Symbol   |
|------|----------|--|
| 1    | 1        |  <p>Steel post Ø 127 mm, 3.80 m</p>                                    |
| 2    | 1        |  <p>Rotating disc made of aluminum Ø 127 mm</p>                        |
| 3    | 1        |  <p>Play component / Ø 2,00 m</p>                                     |
| 100  | 1        |  <p>M12 X 180mm</p>  |
| 101  | 2        |  <p>M12</p>   |
| 102  | 1        |  <p>Ø 250 mm</p>   |
| 103  | 4        |  <p>5 x 30mm</p>   |
|      | 1        |  <p><b>Concrete slab (provided by customer)</b><br/>400 x 400 mm</p> |

#### 4 Erection instructions- Recommended space-Top view

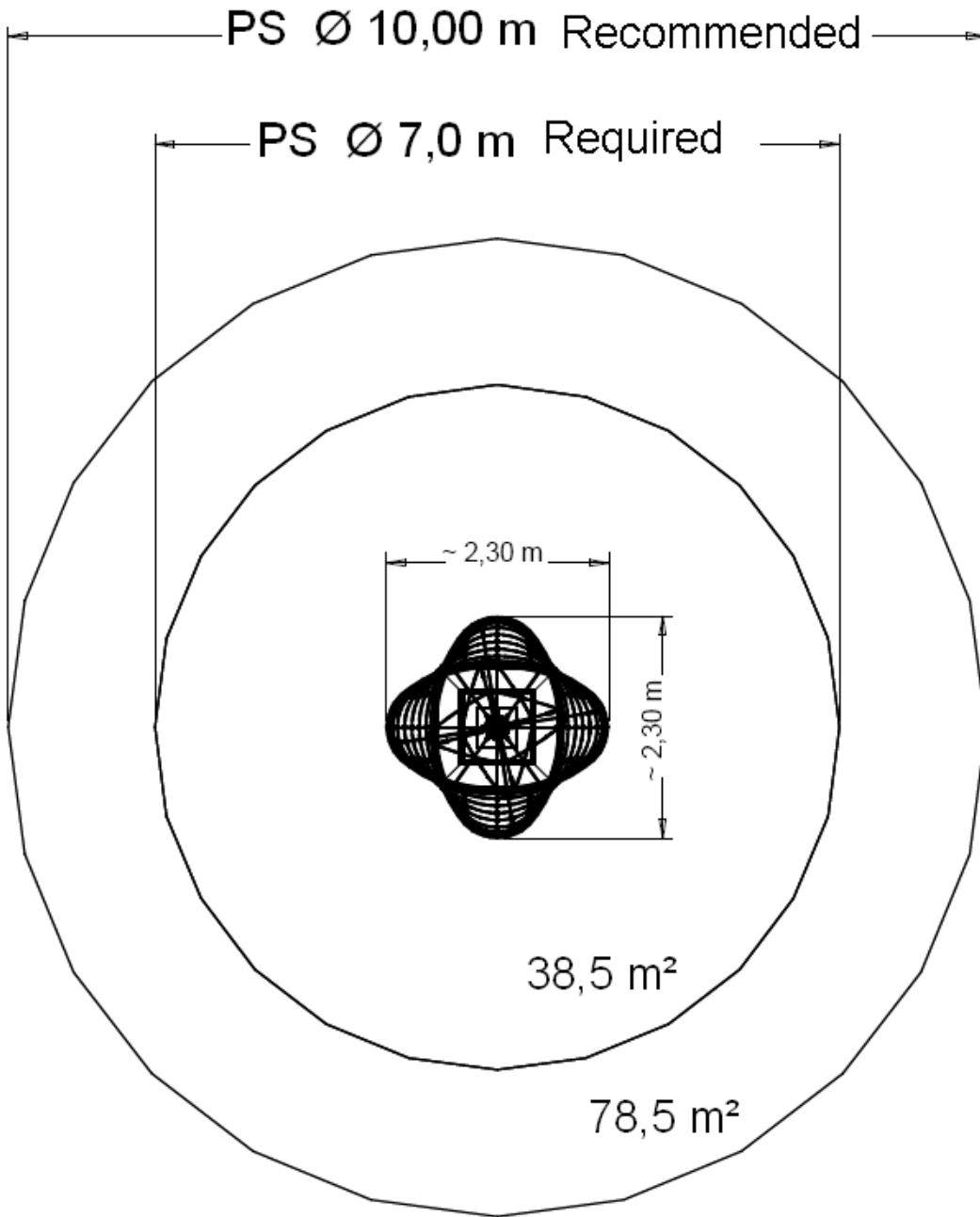

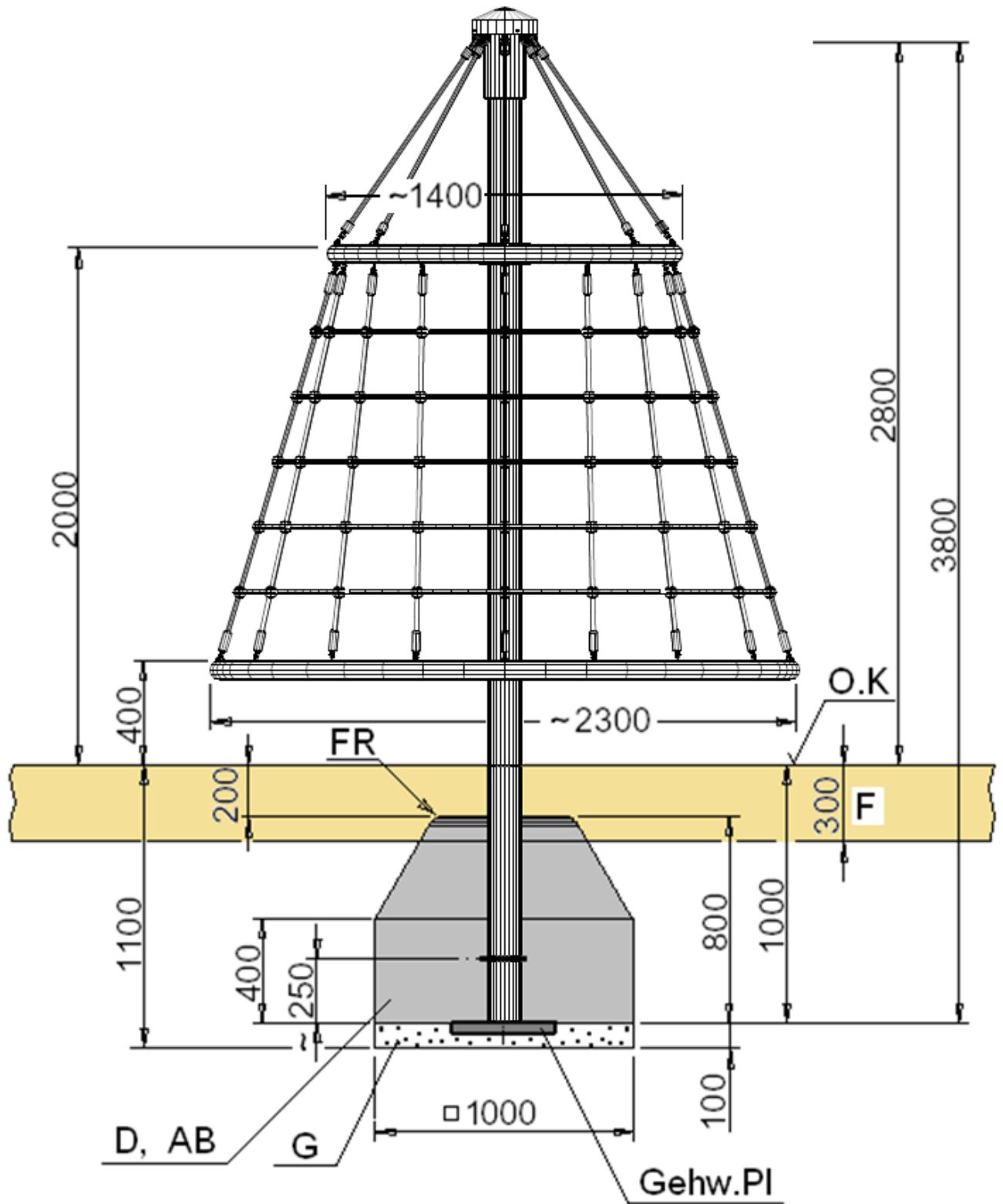



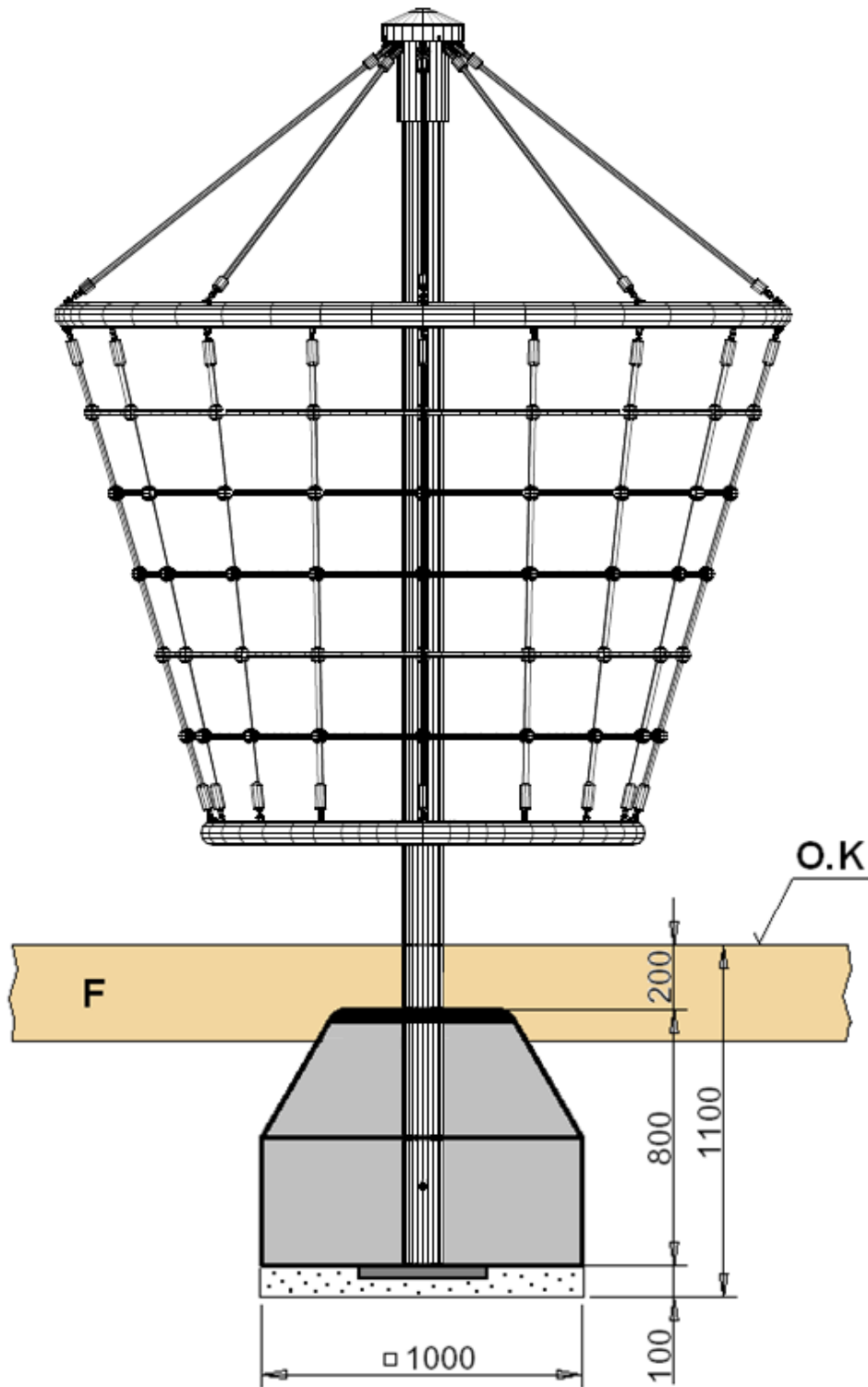

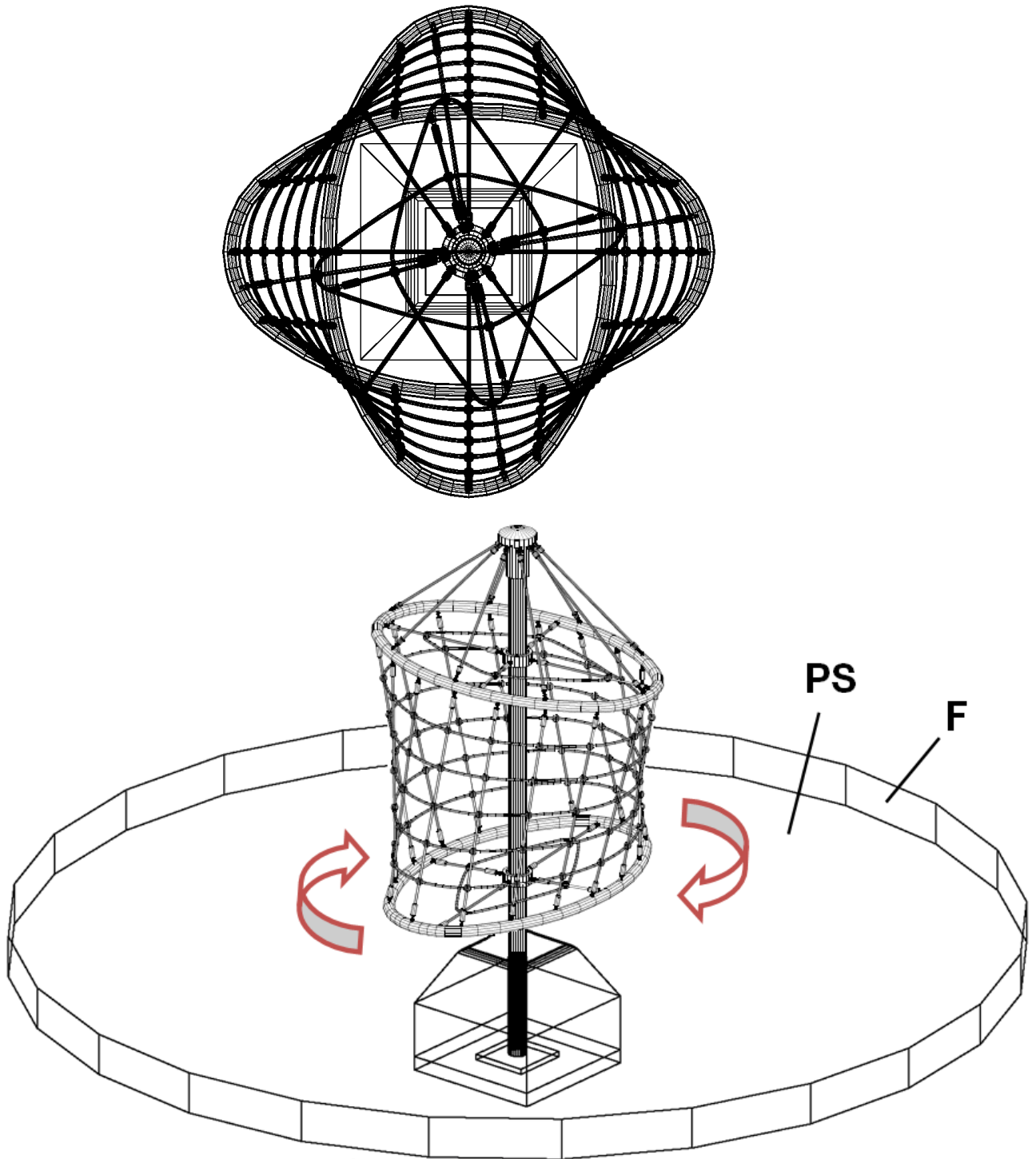

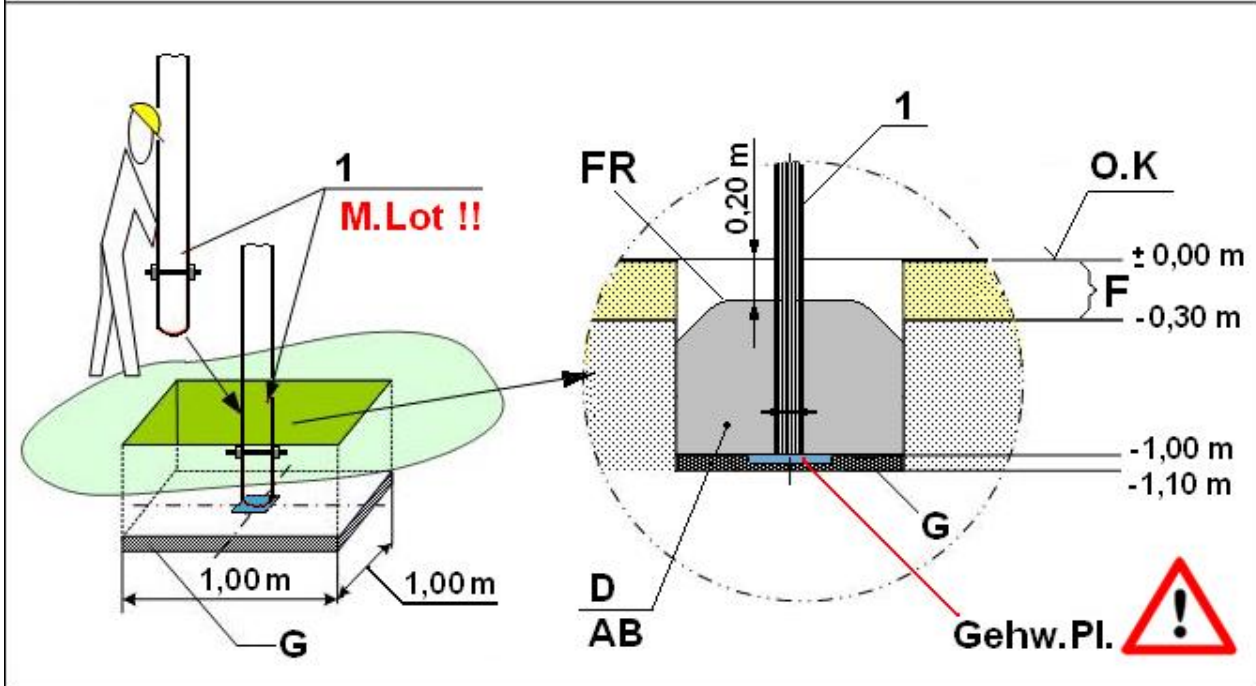
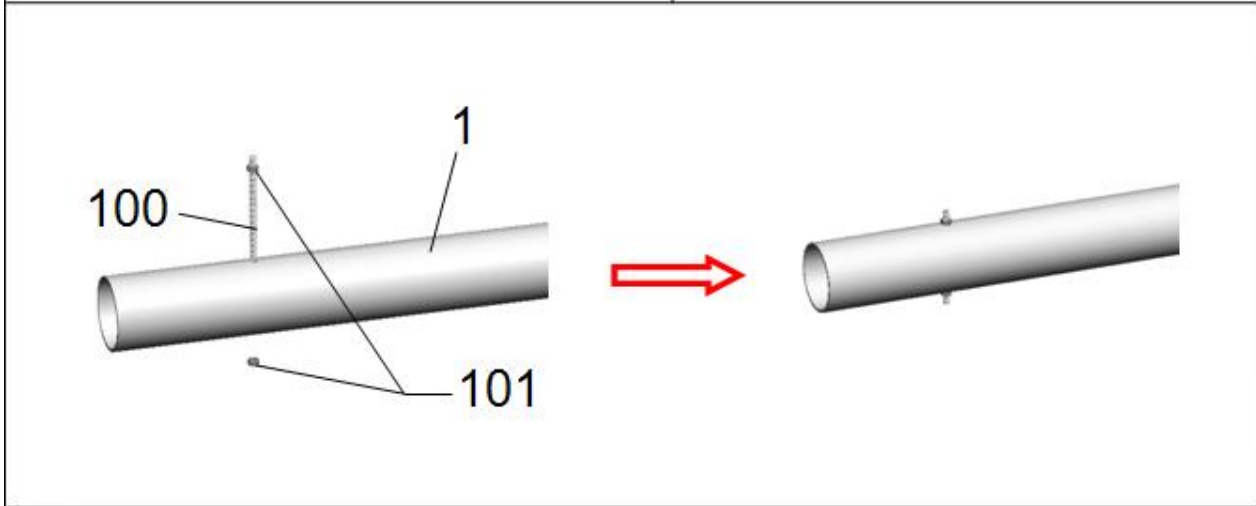
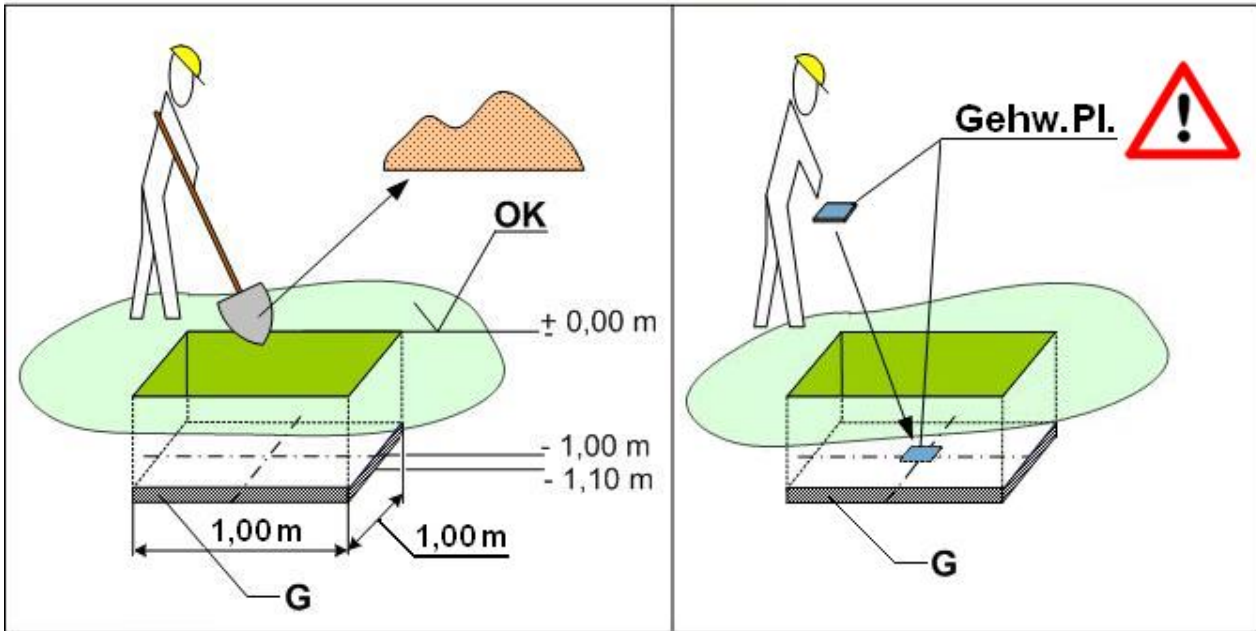

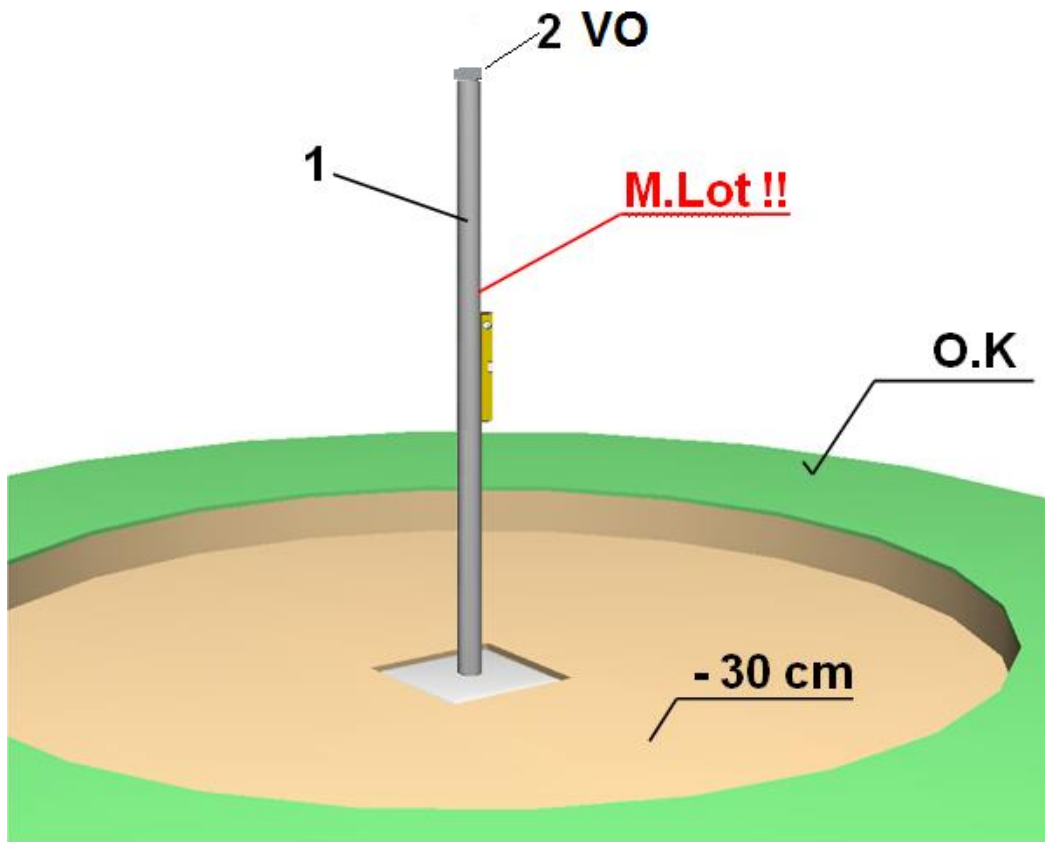

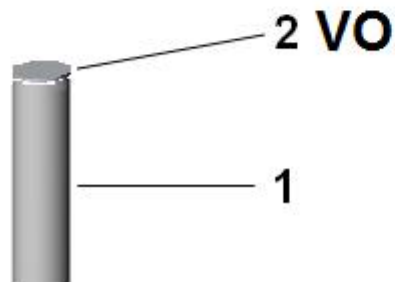
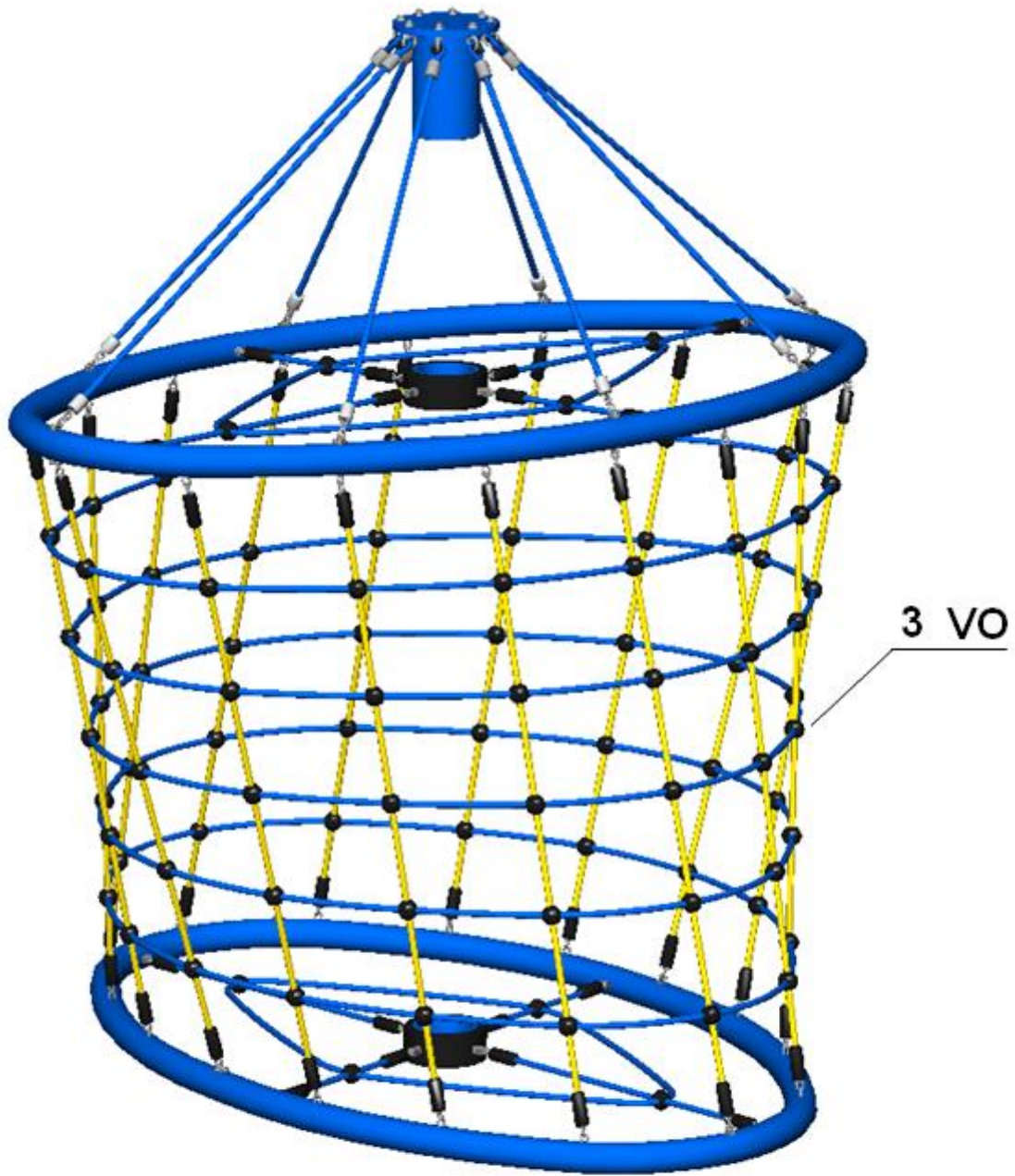



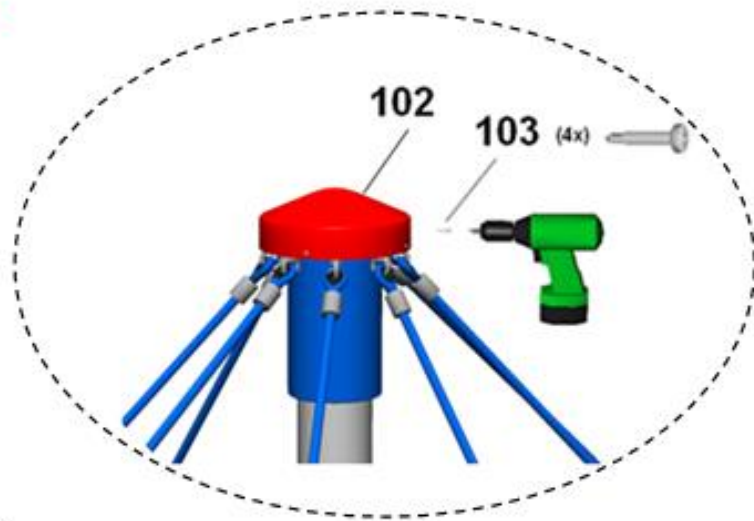
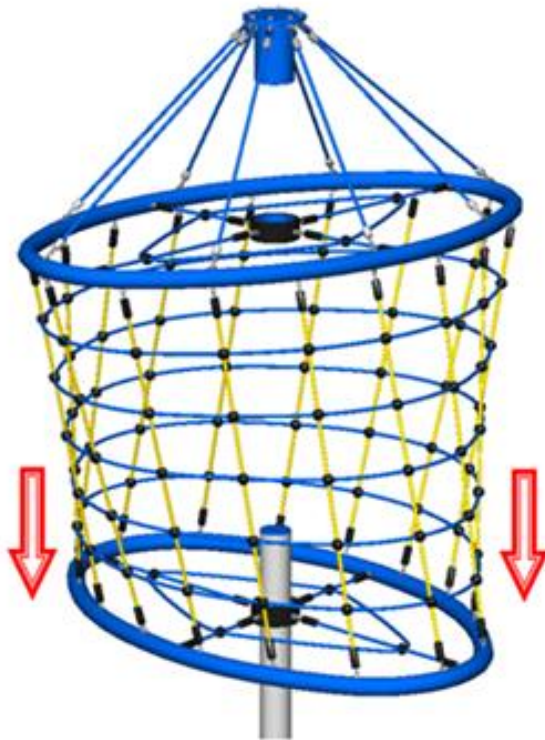

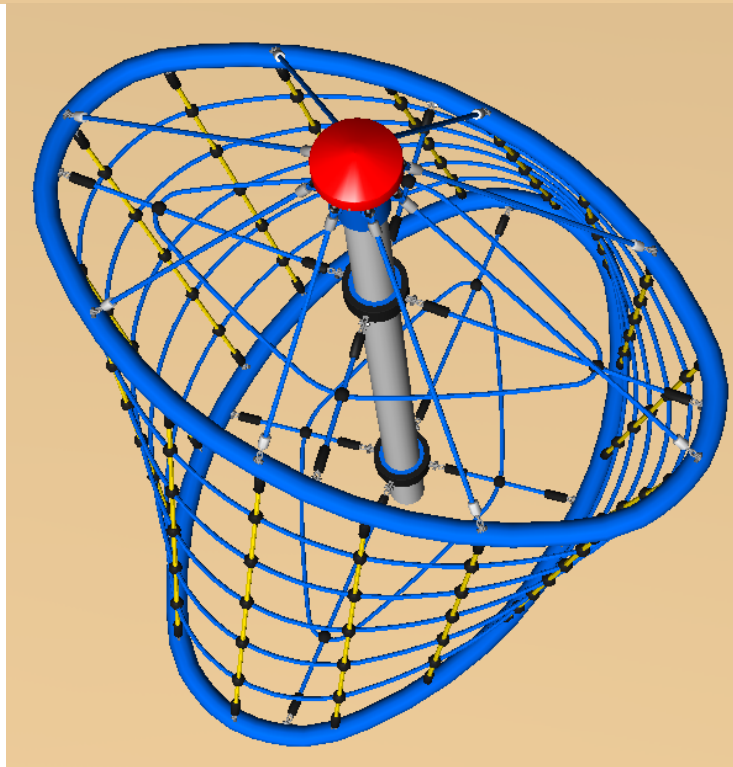
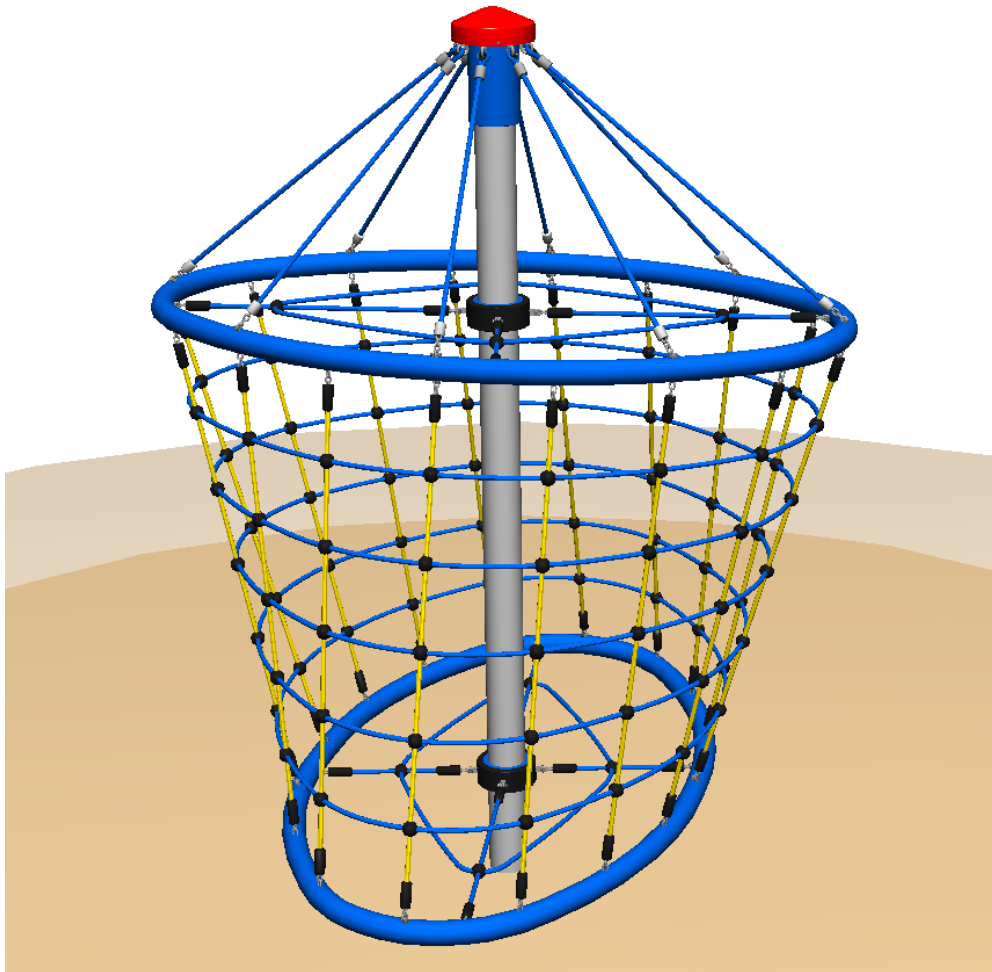

## Abbreviations for drawings

|                 |  |
|-----------------|--|
| <b>F</b>        | Fall protection                            |
| <b>G</b>        | Drainage layer                             |
| <b>O.K</b>      | Upper edge, playing level                  |
| <b>PS</b>       | Space requirement with safety area         |
| <b>VO</b>       | Preassembled                               |
| <b>FR</b>       | Round off foundation edges                 |
| <b>AB</b>       | Required drying time for concrete 7-8 days |
| <b>Gehw.PI</b>  | Concrete slabe                             |
| <b>m.Lot !!</b> | Install post vertically level              |



---

## 5 Post installation checks

---



If the equipment has not been installed safely, you must ensure that the public is prevented from using it.

---

### 5.1 Marking filler depth

- Labelling the posts to show the depth of material provided as fall protection (i.e. loose filler).

### 5.2 The equipment has not been installed safely in the following cases:

- Safe equipment installation is not complete.
- The protective surface has not been installed yet.
- Appropriate maintenance work cannot guarantee operational safety.

### 5.3 Removal of all assembly aids

- Please make sure that all assembly aids have been removed from the playing area. The equipment must not be approved for use until this check has been made.

### 5.4 Information about inspection of the equipment before it is used for the first time

- There are no special inspection requirements to be met before the equipment is used for the first time.

### 5.5 Retighten bolts

- After one week of play, please retighten all bolts again. Later upon respective maintenance.

## **B Maintenance Instructions for Ellipsilon, Art. 20.01.170**

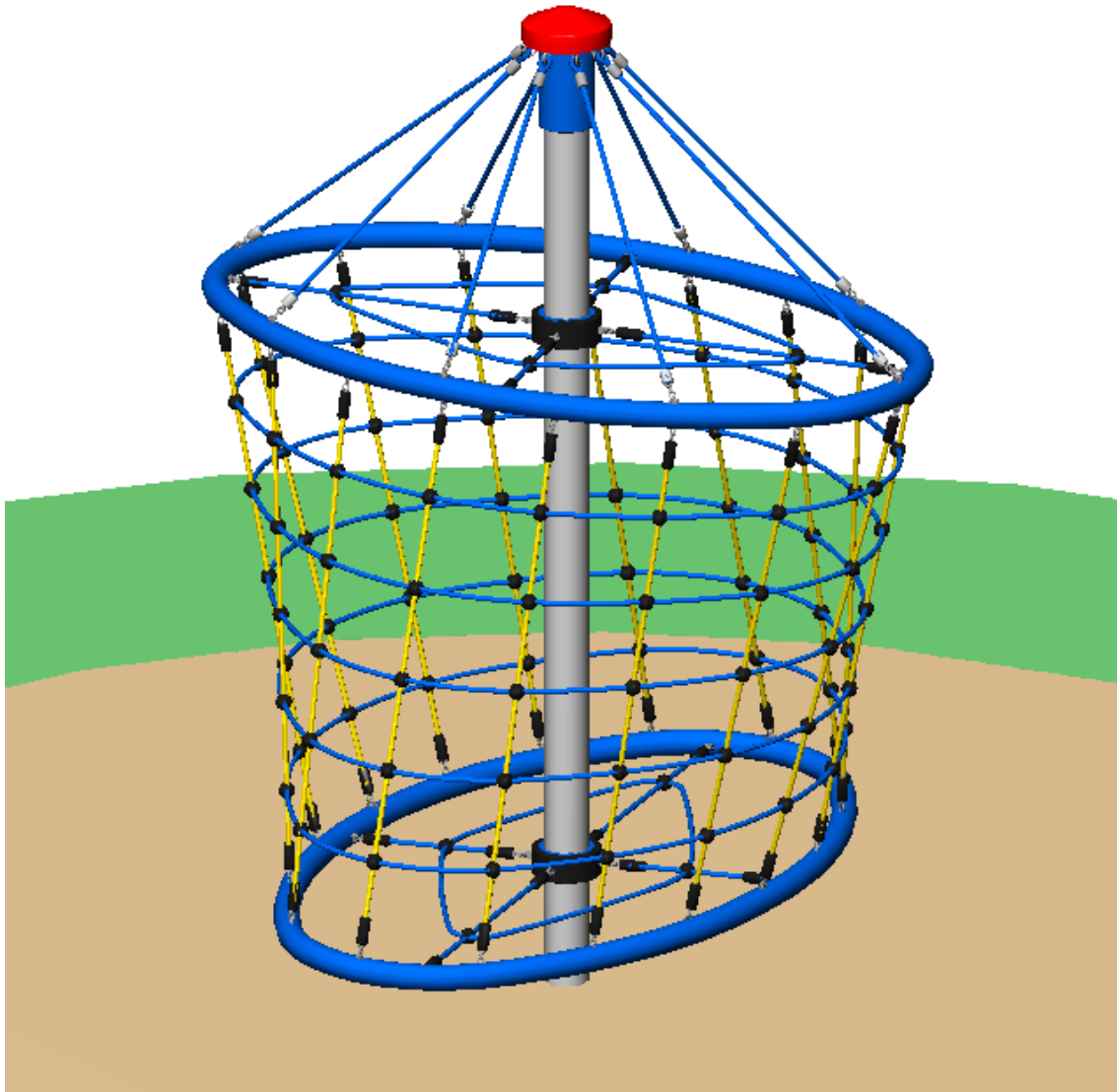

**Revision history**

Revision 0 – 2017-10-04 JF

First approved version

Revision 3 – 2018-03-02

blaue Scheibe raus / Aluminium-Scheibe rein FH

All rights reserved.

© Copyright 2017 Spogg Sport-Güter GmbH

---

## 6 Introduction Maintenance

### 6.1 General informations

This equipment should be installed, inspected, maintained and operated in accordance with EN 1176-7 guidelines.



**Please note:** Providing any necessary repairs are carried out, a piece of play equipment that is inspected regularly cannot become so damaged that it is dangerous.

Any spare parts which may be required can be obtained directly from your supplier.



This equipment should only be assembled, maintained and repaired by **persons with the necessary expertise**.  
**A copy of the inspection record should be given to the operator, who must confirm receipt.**

---

**This maintenance instruction is based on the standard  
“EN 1176-2008”.**

## **7 General maintenance information**

### **7.1 Maintenance intervals**

Maintenance intervals are based on average use. Please note that more frequent inspections and/or maintenance are required if the play equipment is subject to intensive use.

### **7.2 Inspection frequency**

The frequency of inspections must be based on actual use. Factors that affect frequency include vandalism, location (e.g. coastal proximity), air pollution and the age of the equipment.

### **7.3 Maintenance products and procedures**

All nuts and bolts are hot-dip galvanised or stainless steel. One of the characteristics of stainless steel is that uncontrolled cold welding may occur when the nuts are tightened. To prevent this, it is necessary to spray the nuts and bolts with Teflon spray or another similar lubricant.

### **7.4 Spare parts**

All spare parts must conform to the manufacturer's specifications.

### **7.5 Identifying spare parts**

All spare parts are listed in the parts list. The parts list follows the installation requirements.

### **7.6 Special instructions for the disposal of individual equipment components**

No special instructions are necessary for the disposal of individual equipment components.

### **7.7 Special measures during the break-in period**

No later than 2 weeks after assembly, all screwed connections should be checked and tightened if necessary.

### **7.8 Drainage holes**

All drainage holes should be kept clear.

### **7.9 Maintenance of protective surfaces**

Surfaces providing fall protection must also be maintained regularly. It is particularly important to maintain the correct level of loose surface material and add more if necessary.

---

## 7.10 Faults

---



**Attention**

Faults must be repaired as soon as they are detected. If serious defects that compromise safety cannot be repaired straight away, the public must be prevented from using the equipment with immediate effect.

---

## 7.11 Loose screws

---



**Attention**

Loose screws always cause quality problems and put safety at risk. Therefore, loose screws should always be tightened and checks carried out to ensure that there are no missing screws (e.g. look out for holes you can see through).

---

## 7.12 Preventing equipment use

Use of the equipment should be prevented in the event of incomplete installation, disassembly, maintenance, repairs and faults.

## 7.13 Safeguarding the guarantee

Steel posts and footings are guaranteed if regular maintenance is carried out and recorded in writing. Maintenance first takes place after 3 years. The steel posts must be excavated as far as the concrete foundations and checked for corrosion. Zinc paint should be applied to any corroded areas and scratches.

## 8 Regular maintenance

### 8.1 Image

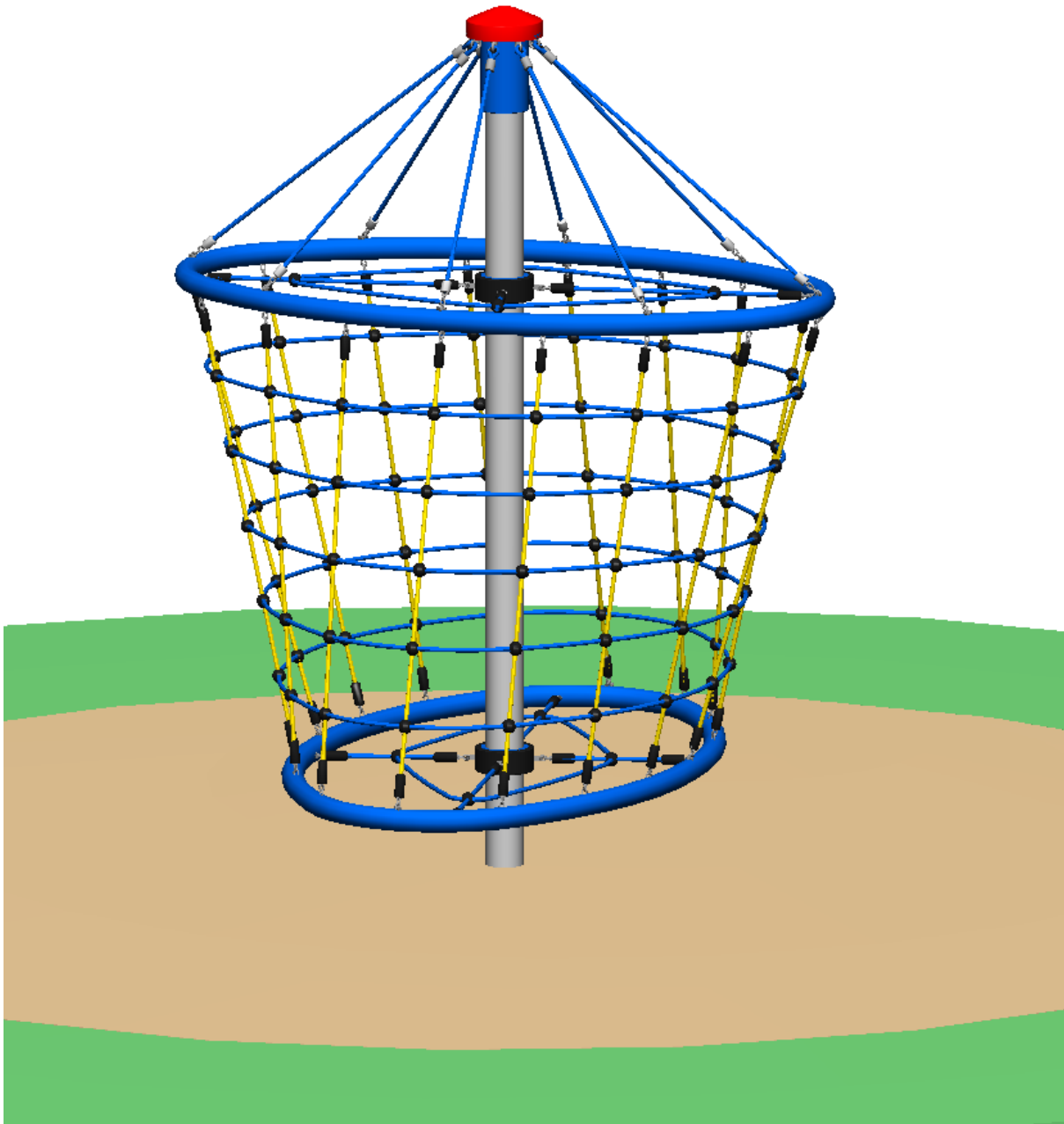

## 8.2 Regular maintenance

m = monthly j = 1/4 quarterly j = 1/2 half-yearly

|    |   | m | ¼ j | ½ j |
|----|---|---|-----|-----|
| 1. | Check ground in fall and protection area for hard objects and loose foundations.  | X |     |     |
| 2. | Check stability (supporting posts, springs, supports, foundations etc.).  |   |     | X   |
| 3. | Check all connecting elements and fittings for wear and tear and where necessary retighten. Replace damaged components.   | X |     |     |
| 4. | Check that moveable metal components (joints, springs etc) move smoothly and are not worn and where necessary replace. It is not necessary to lubricate joints as we only use maintenance-free metal roller bearings. | X |     |     |
| 5. | Check all attachments such as chains, ropes, nets, etc. for damage and replace if necessary   | X |     |     |
| 6. | Check rubber parts, sleeves, rings etc. for wear and tear or damage and replace if necessary.   | X |     |     |
| 7. | Check the surface of wooden parts for damage caused by the weather or external influences and repair (Paint with glaze) or replace if necessary.  | X |     |     |
| 8. | Check the surface of plastic and metal parts, e.g. slides, for damage and replace if necessary.   | X |     |     |

It is recommended to carry out the **inspection and maintenance work** out in the specified time-frames, since wear and tear can occur through play, weathering influences or intentional damage, which compromises safety and function levels.

**Defects, which compromise safety, must be treated promptly, either by immediately repairing or dismantling or closing down the equipment!**

Defects, which compromise function, reduce the play value of the equipment and encourage vandalism, which may compromise safety levels. Damage should also be immediately repaired in this case.

**Maintenance and servicing are to be carried only out by professionals.**

**General:** Play equipment which is regularly checked may not be damaged in such a way that it becomes dangerous. However, it is essential that where necessary repairs are followed up after regular checks.



---

## 9 Maintenance timetable

### 9.1 Special advices

#### 9.1.1 Maintenance interval

We strongly advise you to carry out inspections and maintenance work within the specified periods as use of the equipment, the weather and malicious vandalism cause wear and tear that compromises the safety and function of the equipment.

#### 9.1.2 Maintenance intervals in the event of intensive use

Please note that more frequent inspections and/or maintenance are required if the play equipment is subject to intensive use.

#### 9.1.3 Faults that compromise safety

---



In the event of a fault that compromises safety, quick action must be taken. This may involve repairing it immediately or shutting down and dismantling the equipment.

---

#### 9.1.4 Faults that compromise function

---



Faults that compromise function should also be repaired immediately. Such faults lower the value of the equipment to the user and encourage malicious vandalism, which may render the equipment less safe. Any damage should also be repaired immediately.

---

## 10 Monthly maintenance

- Check the spaces between the equipment and the ground (clearance and height of fall).
- Check the ground surface in the area with fall protection for hard objects and loose foundations.
- Check all connecting elements and fittings for wear and tear and tighten if necessary. Replace damaged or missing parts.
- Check that moving metal parts (joints, springs, etc.) move smoothly and are not worn. Replace if necessary. It is not necessary to lubricate joints as we only use maintenance-free metal roller bearings.
- Check all attachments such as chains, ropes, nets, etc. for damage and replace if necessary.
- Check rubber parts, sleeves, etc. for wear and tear or damage and replace if necessary.
- If necessary, remove excess padding material from the post footings due to danger of rotting.
- Check the surface of wooden parts for damage caused by the weather or external influences and mould. Repair or replace if necessary.
- Check the surface of plastic and metal parts, e.g. slides, for damage and replace if necessary.

## 11 Quaterly maintenance

- Detailed inspection of the operation and stability of the equipment paying particular attention to any wear and tear.
- Tighten all forms of attachment.
- Repaint and retreat surfaces.
- Maintenance of fall protection surfaces.
- Lubrication of joints.
- Check the height of the fall and top up with loose filler if necessary. If the posts are labelled, top up as far as the mark.
- Retighten all bolts

## 12 Half yearly maintenance

- Stability (check posts, bracing, foundations, etc.). Ascertaining whether there are any changes in equipment safety as a result of repairs that have been carried out or components that have been added or replaced.



## Annual Maintenance

---

### 13 Annual maintenance

- Ascertaining that the equipment, foundations and surfaces are safe for operation.
- In particular, the equipment should be checked for decay and corrosion. It may be necessary to dig out or excavate certain components in order to do so. Zinc paint should be applied to corroded areas and scratches.



The equipment must be inspected by someone **with the necessary expertise** in strict compliance with the instructions issued by SPOGG Sport-Güter GmbH

**A copy of the inspection record should be given to the operator, who must confirm receipt.**

---

## 14 Maintenance printout

Name of item: Ellipsilon \_\_\_\_\_ / Art. No. 20.01.170 \_\_\_\_\_

Location: \_\_\_\_\_

Customer or operator: \_\_\_\_\_  
 (Town, Town council, Kindergarten)

| Date of inspection | Inspector | O.K. | Accessible | Barriered | Defects | Repaired by | Date |
|--------------------|-----------|------|------------|-----------|---------|-------------|------|
|                    |           |      |            |           |         |             |      |
|                    |           |      |            |           |         |             |      |
|                    |           |      |            |           |         |             |      |
|                    |           |      |            |           |         |             |      |
|                    |           |      |            |           |         |             |      |
|                    |           |      |            |           |         |             |      |
|                    |           |      |            |           |         |             |      |
|                    |           |      |            |           |         |             |      |
|                    |           |      |            |           |         |             |      |
|                    |           |      |            |           |         |             |      |
|                    |           |      |            |           |         |             |      |
|                    |           |      |            |           |         |             |      |
|                    |           |      |            |           |         |             |      |
|                    |           |      |            |           |         |             |      |
|                    |           |      |            |           |         |             |      |
|                    |           |      |            |           |         |             |      |
|                    |           |      |            |           |         |             |      |
|                    |           |      |            |           |         |             |      |
|                    |           |      |            |           |         |             |      |
|                    |           |      |            |           |         |             |      |

**Please copy and return once a year after main inspection has been carried out to the manufacturer by Telefax (+49-6443) 811269!**  
**Place the confirmation form in the play equipment files.**



---

## 15 Hand over document

---



After the installation of the equipment pass the installation and maintenance documents to the operator. The operator has to receive the hand over documents. The complete filled and signed hand over document should be sent to the supplier.

---

Art.-No.: 20.01.170

Type of item: Ellipsilon

Serial number: \_\_\_\_\_

**Customer or operator (Town, Town council, Kindergarten, etc.):**

\_\_\_\_\_  
\_\_\_\_\_

Competent person in charge:

\_\_\_\_\_  
\_\_\_\_\_

**Installation company (address):**

\_\_\_\_\_  
\_\_\_\_\_

Responsible assistant (assembler):

\_\_\_\_\_  
\_\_\_\_\_

Received the complete assembly instructions, maintenance instructions and maintenance print out.

\_\_\_\_\_  
(Signature of operator)  
(Stamp)

(Signature of installation company)

Date: \_\_\_\_\_